

**NAVODILA ZA UPORABO
USER MANUAL
GEBRAUCHSANWEISUNG
UPUTE ZA UPORABU
UPUTSTVO ZA UPOTREBU
INSTRUKCJA OBSŁUGI**

**REZALNIK
FOOD SLICER
ALLESSCHNEIDER
REZALICA ZA HRANU
REZALICA
KRAJALNICA
RS92 / RS94**

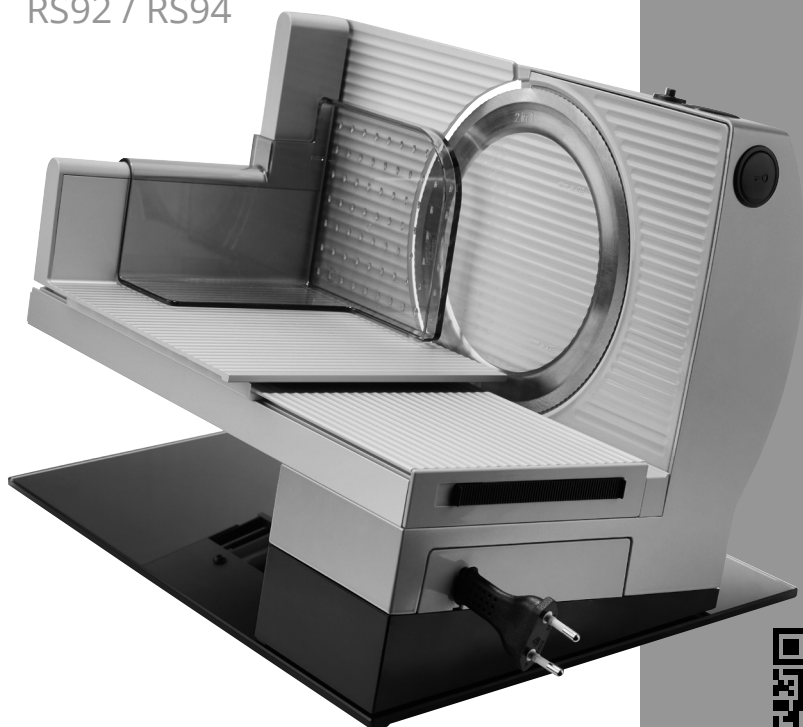

www.eurel-products.si

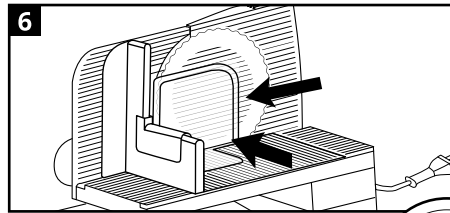
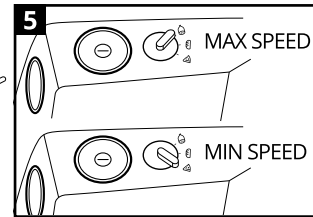
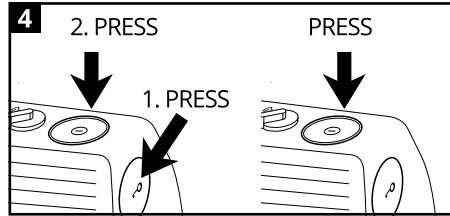
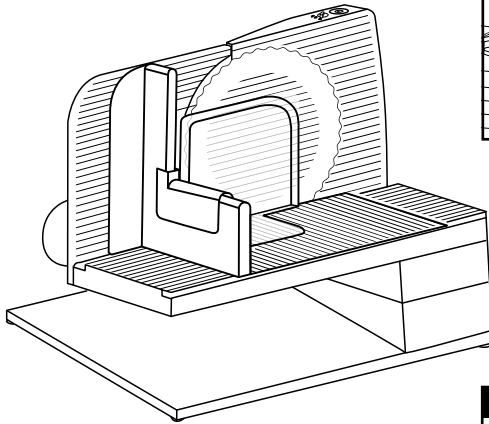
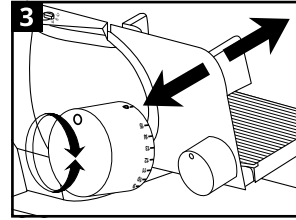
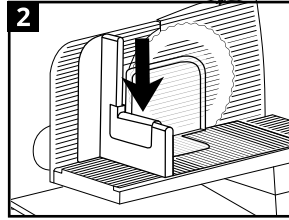
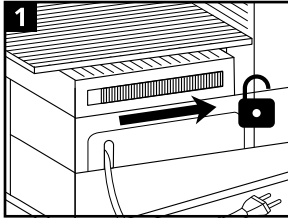

RS92 / RS94

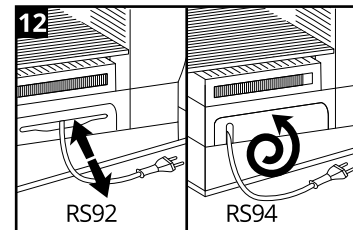
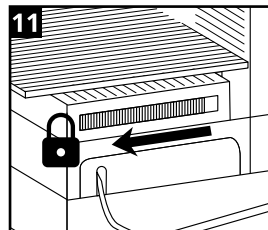
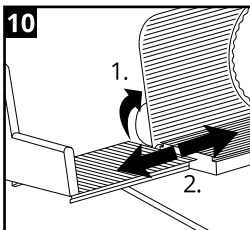
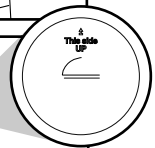
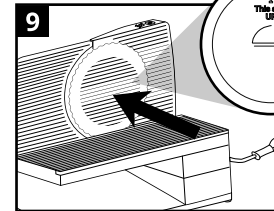
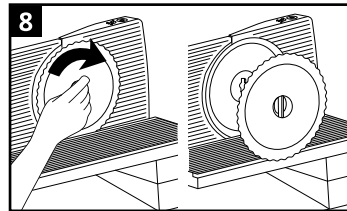
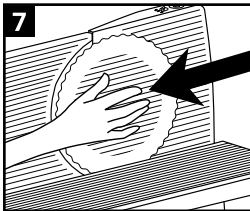

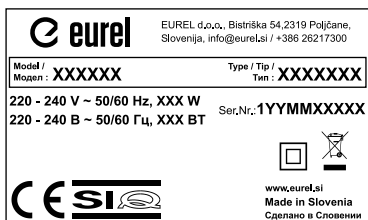
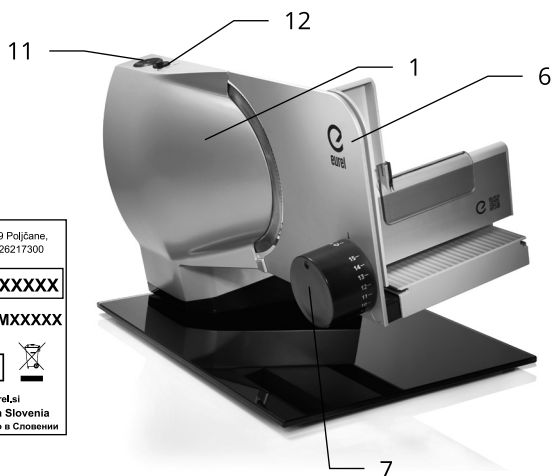
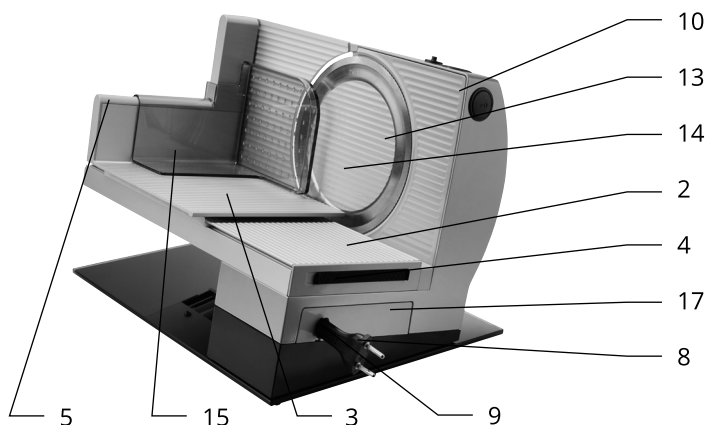

16

SI

- 1 Ohišje aparata
- 2 Miza
- 3 Drsne sani
- 4 Zapah mize
- 5 Naslon za roko
- 6 Nastavna plošča
- 7 Nastavni gumb
- 8 Vtič omrežnega priključnega kabla
- 9 Omrežni priključni kabel
- 10 Blokirni gumb
- 11 Vklonpi gumb
- 12 Gumb nastavljanja hitrosti (samo RS94)
- 13 Rezalni nož
- 14 Zaščita rezalnega noža
- 15 Držalo ostanaka hrane
- 16 Napisna tablica
- 17 Prostor za shranjevanje omrežnega priključnega kabla

ANG

- 1 Device housing
- 2 Table
- 3 Carriage
- 4 Table lock
- 5 Finger protection
- 6 Slice thickness adjustment plate
- 7 Slice thickness adjustment knob
- 8 Power cord plug
- 9 Power cord
- 10 Blocking button
- 11 On/Off button
- 12 Speed adjustment button (only with RS94)
- 13 Blade
- 14 Blade cover
- 15 Remnant holder
- 16 Nameplate
- 17 Power cord storage space

DE

- 1 Gehäuse
- 2 Tisch
- 3 Schlitten
- 4 Tisch-Verriegelung
- 5 Daumenschutz
- 6 Anstellplatte
- 7 Drehgriff
- 8 Stecker
- 9 Anschlussleitung
- 10 Sicherungstaste
- 11 Einschalttaste
- 12 Drehzahlregelungsknopf (nur RS94)
- 13 Rundmesser
- 14 Messerabdeckung
- 15 Restehalter
- 16 Typenschild
- 17 Anschlussleitung Stauraum

HR - BIH

- 1 Kućište uređaja
- 2 Osnovna ploča
- 3 Klizna ploča
- 4 Zasun ploče
- 5 Naslon za ruku
- 6 Ploča za namještanje
- 7 Gumb za namještanje
- 8 Utikač mrežnog kabela
- 9 Mrežni priključni kabel
- 10 Gumb za blokiranje
- 11 Gumb za uključivanje
- 12 Gumb za namještanje brzine (samo RS94)
- 13 Nož za rezanje
- 14 Zaštita noža za rezanje
- 15 Držać ostataka
- 16 Natpisna pločica
- 17 Prostor za pohranu priključnog kabela

RS - BIH

- 1 Kućište aparata
- 2 Sto
- 3 Klizne vođice
- 4 Stona blokada
- 5 Naslon za ruku
- 6 Podesiva ploča
- 7 Dugme za podešavanje
- 8 Utikač priključnog kabla
- 9 Priključni kabl
- 10 Blokirno dugme
- 11 Dugme za uključivanje
- 12 Dugme za podešavanje brzine (samo RS94)
- 13 Nož za sečenje
- 14 Zaštita noža za sečenje
- 15 Držać za ostatke hrane
- 16 Natpisna pločica
- 17 Prostor za skladištenje priključnog kabla

PL

- 1 Obudowa urządzenia
- 2 Stolik
- 3 Sanki ślizgowe
- 4 Zatrzask stolika
- 5 Podłokietnik
- 6 Płyta regulacyjna
- 7 Pokrętło regulacji
- 8 Wtyczka sieciowa
- 9 Przewód zasilający
- 10 Przycisk blokady
- 11 Przycisk ON
- 12 Pokrętło regulacji prędkości (tylko RS94)
- 13 Ostrze tnące
- 14 Osłona ostrza tnącego
- 15 Uchwyt na resztki żywności
- 16 Tabliczka znamionowa
- 17 Schowek na kabel zasilający





Skenirajte kodo QR ali obiščite spletno stran. Tam boste lahko dobili podrobnejše informacije o napravi, dodatna navodila za uporabo naprave ter video navodila o uporabi naprave in njenih dodatkov.

www.eurel-products.si/manual

SI

EN

DE

HR/BIH

RS/BIH

PL

ČESTITAMO ZA NAKUP VAŠEGA NOVEGA APARATA.

Dodatne informacije o naših proizvodih lahko najdete na naši spletni strani www.eurel-products.si

Vsebina

Predvidena uporaba	6
Varnostni napotki	7
Opozorila	10
Pred uporabo	10
Vklop/izklop	11
Upravljanje hitrosti	11
Rezanje	11
Razstavljanje in čiščenje	11
Shranjevanje	12
Odstranitev odpadnega aparata	12
Razlaga simbolov in dodatne informacije	13
Garancijska izjava	14



Pred prvo uporabo večnamenskega rezalnika (v nadaljevanju aparat) natančno preberite navodila in upoštevajte vse varnostne in opozorilne napotke, tudi če vam uporaba električnih naprav ni tuja. Navodila za uporabo skrbno shranite za uporabo v prihodnje. Če aparat prodate ali predate naprej, obvezno izročite tudi ta navodila za uporabo.

V kolikor ne sledite navodilom za pravilno uporabo aparata, proizvajalec ne nosi odgovornosti za škodo, ki nastane kot posledica neupoštevanja navodil.

PREDVIDENA UPORABA

- Aparat je zasnovan za obdelavo količin, ki so običajne za gospodinjstvo, ali podobnih količin pri neindustrijski uporabi.
- Aparat je primeren le za rezanje trdnih živil, npr. kruha, klobas, zelenjave ali poltrdega sira. Rezanje drugih snovi (npr. lesa) ali zelo trdnih živil (kosti, trdnih sirov, globoko zamrznjene hrane) ni dovoljeno.
- Aparat ni zasnovan za uporabo v prostorih z visoko temperaturo ali vlažnostjo zraka (npr. v kopalnici) ali čezmerno prisotnostjo prahu.
- Obratovalna temperatura in vlažnost zraka: od 5°C do 35°C, max. 85% rel. vlage ter do 2.000 m nadmorske višine.
- Aparat priklopite in uporabljajte v skladu s specifikacijami na napisni tablici (16).

VARNOSTNI NAPOTKI

- Aparat hranite izven dosega otrok. Otrokom preprečite dostop do aparata in omrežnega priključnega kabla (9) ter jim ne dovolite, da bi aparat uporabljali. Otroci se ne smejo igrati z aparatom, naj ga ne čistijo in naj ne izvajajo vzdrževalnih opravil na njem.
- Otrokom nikoli ne dovolite zadrževanja v bližini aparata. Majhni deli so lahko v primeru zaužitja smrtno nevarni.
- Otrok z embalažnim materialom nikoli ne puščajte brez nadzora. Obstaja namreč nevarnost zadušitve z embalažnim materialom.
- Aparat lahko uporabljajo osebe z zmanjšanimi fizičnimi, senzornimi ali duševnimi zmožnostmi ali osebe brez znanja in/ali izkušenj, če so pod ustreznim nadzorom oz. so dobile navodila glede varne uporabe aparata in poznajo morebitne nevarnosti, do katerih lahko pride pred uporabo, med uporabo in po uporabi (med čiščenjem in vzdrževanjem).
- Z aparatom ne upravljajte, če imate mokre roke, in ga ne zaženite, če vanj niste vstavili hrane.
- Aparat je potrebno izključiti iz električnega omrežja po vsaki uporabi, kadar koli ostane aparat brez nadzora, pred sestavljanjem, pred razstavljanjem, pred čiščenjem, v primeru motenj, pred menjavo pribora ali dodatkov, ki se med delovanjem premikajo, vedno izvlecite vtič omrežnega priključnega kabla (8) iz vtičnice.
- Nikoli ne pustite aparata brez nadzora, kadar je priključen na omrežje!
- Aparat postavite na trdno, ravno površino. Ne postavljajte predmetov na aparat.
- V nobenem primeru pri čiščenju aparata le tega ni dovoljeno potapljati v vodo ali ga držati pod tekočo vodo. Aparata ni dovoljeno pomivati v pomivalnem stroju. Obstaja nevarnost el. udara.

- Omrežni priključni kabel (9) vedno primite za vtič omrežnega kabla (8) in ne vlecite za kabel. Obstaja nevarnost el. udara.
- Ne postavljajte kosov pohištva ali drugih težkih predmetov na omrežni priključni kabel (9) in pazite, da ga ne prepognete, še posebej pri omrežnem vtiču (8). Obstaja nevarnost el. udara.
- Omrežnega priključnega kabla (9) ne vodite prek vročih ali ostrih mest in robov. Obstaja nevarnost el. udara.
- Ne uporabljajte adapterjev vtičev ali kabelskih podaljškov, ki ne ustrezajo veljavnim varnostnim standardom; omrežnega priključnega kabla (9) ne smete spreminjati!
- Z omrežnim priključnim kablom (9) nikoli ne naredite vozla in ga ne povežite z drugimi kablom.
- Priključni omrežni kabel (9) položite tako, da nihče ne bo stopil nanj ali da bi ga oviral. Obstaja nevarnost telesnih poškodb.
- Če je omrežni priključni kabel (9) poškodovan, ga mora v izogib nevarnostim nadomestiti proizvajalec, servisna služba ali podobno kvalificirana oseba.
- Popravila so potrebna, če se je aparat poškodoval ali je prišla v notranjost ohišja tekočina oz. tujki, če je bil izpostavljen dežju ali vlagi ali če ne deluje brezhibno ali je padel na tla. Če zaznate nastajanje dima, nenavaden hrup ali vonjave, takoj izvlecite vtič priključnega omrežnega kabla (8) aparata iz vtičnice. V teh primerih aparata ne smete več uporabljati, dokler ga ne pregleda proizvajalec, servisna služba ali podobno kvalificirana oseba.
- Nikoli ne odpirajte ohišja aparata (1).
- V primeru izpada omrežne el. napetosti ostane aparat VKLOPLJEN. Ob ponovni vzpostavitvi omrežne el. napetosti aparat nadaljuje z delovanjem.
- Aparat je potrebno pred vsakim snemanjem rezila odklopiti iz omrežja (izvlecite vtič priključnega omrežnega kabla (8) aparata iz vtičnice).



- Previdno pri odstranjevanju in čiščenju rezila. Rezilo je zelo ostro! Obstaja nevarnost telesnih poškodb.
- Za obratovanje uporabljajte samo sestavne dele, ki spadajo v obseg dobave. V nasprotnem obstaja nevarnost telesnih poškodb.
- Pazite, da med obratovanjem dolgi lasje, kravate ali široka oblačila ne segajo v vrtljivo rezilo aparata in se v njem ne ujamejo. Obstaja nevarnost telesnih poškodb.
- Nikoli ne segajte z rokami proti vrtečemu se rezilu. Obstaja nevarnost telesnih poškodb.
- Rezilo je zelo ostro. Ne dotikajte se rezila z rokami. Nikoli ne približujte rok rezilu. Obstaja nevarnost telesnih poškodb.
- Po izklopu pogon še nekaj časa deluje. Počakajte, da se rezilo ustavi!
- Aparata ne uporabljajte brez rezila.
- Po rezanju nastavite debelino reza na »«. V nasprotnem primeru obstaja nevarnost telesnih poškodb.
- Aparat je potrebno uporabljati skupaj z nameščenima naslonom za roko (5) in držalom ostanka hrane (15). Če tega velikost in oblika živila ne dovoljujeta je mogoče uporabljati aparat tudi brez njiju vendar lahko pride do telesnih poškodb.
- Nikoli ne vodite z golimi rokami male ostanke živil v bližino rezila. V tem primeru uporabite priloženo držalo ostanka hrane (15). V nasprotnem primeru obstaja nevarnost telesnih poškodb.
- Nikoli ne poskušajte rezati pakiranih ali zmrznjenih živil, ledenih kock, živil s kostmi ali večjimi jedrci in ne oreškov z lupinami. Aparat bi se lahko poškodoval.
- Ko je aparat odslužen, poskrbite, da ga ne bo več mogoče uporabljati.

OPOZORILA

Pazite, da:

- na aparat ne delujejo neposredni viri toplote (npr. grelniki);
- na aparat ne sije neposredna sončna svetloba ali močna umetna svetloba;
- boste preprečili stik z brizgi in kapljicami vode ter agresivnimi tekočinami in da aparata ne uporabljate v bližini vode; aparata ni dovoljeno potapljati v vodo. Na aparat in poleg njega ne postavljajte predmetov, napolnjenih s tekočinami, npr. vaz ali pijač;
- na aparatu ali v njegovi bližini ni odprtih virov požara (npr. gorečih sveč);
- vanj ne pridejo tujki;
- aparat ne bo izpostavljen močnim temperaturnim nihanjem, sicer lahko vlaga v zraku kondenzira in povzroči kratek stik. Če je bil aparat kljub temu izpostavljen močnim temperaturnim nihanjem, počakajte (pribl. 2 uri) z uporabo, da se segreje na temperaturo okolice;
- aparat ne bo izpostavljen čezmernim tresljajem in vibracijam.

PRED UPORABO

Pred prvo uporabo aparat temeljito očistite.



Nevarnost električnega udara!

Aparata ne uporabljajte v bližini pomivalnega korita, polnega vode!

- Aparat postavite na ravno in čisto površino.

Slika 1

- Odklenite zapah mize (4) in sprostite drsne sani (3)

Slika 2

- Namestite držalo ostanka hrane (15) na drsne sani (3).

Slika 3

- Z nastavnim gumbom (7) nastavite primerno debelino rezanja (0 do 15 mm).
- V začetnem področju (0 do 3 mm) lahko natančno nastavite debelino za tanke rezine (za salamo in šunko).



Nevarnost poškodb zaradi ostrega rezila!

Rezilo je zelo ostro. Z rokami se ne približujte rezilu. Ko aparat izklopite, pogon še nekaj časa deluje. Ko zaključite z delom, nastavite debelino reza na 0.

VKLOP / IZKLOP

Slika 12

RS92

- Izvlecite omrežni priključni kabel (9) za vtič (8) do potrebne dolžine.

RS94

- Izvlecite omrežni priključni kabel (9) za vtič (8) do potrebne dolžine (max. 100cm) in počasi spustite. Kabel bo ostal na tej dolžini.
- Vključite vtič omrežnega kabla (8) v električno omrežje.

Slika 4

- Pritisnite blokirni gumb (10) za izklop varnostnega sistema. Hkrati pritisnite vklopni gumb (11), dokler se ne zaskoči ter zažene pogon aparata.
- Zdaj lahko spustite blokirni gumb (10) in vklopni gumb (11).
- Če želite aparat izklopiti, ponovno pritisnite vklopni gumb (11).

UPRAVLJANJE HITROSTI (SAMO RS94)

Slika 5

- Z rotacijo gumba nastavljanja hitrosti (12) nadzorujete hitrost rezalnega noža (13).
- Za trde suhomesne izdelke priporočamo, da gumb nastavljanja hitrosti (12) zavrtite v položaj Max.
- Če so živila zelo mehka (npr. sir), priporočamo nastavev hitrosti na Min.

REZANJE

Slika 6

- Pritrdite držalo ostanka hrane (15) na drsne sani (3).
- Vedno uporabite drsne sani (3) in držalo ostanka hrane (15)! Živilo položite na drsne sani (3) ob naslon za roko (5) ter ga z držalom ostanka hrane (15) nežno pritisnite ob nastavno ploščo (6). Izvedite rezanje, tako da drsne sani (3) rahlo potisnete ob vrteč rezalni nož (13).

Opombe

- Najprej režite klobase in sir, šele nato zelenjavo in kruh. Tako se aparat lažje očisti.



Motor se lahko pregreje! Po največ 5 minutah neprekinjene uporabe izklopite aparat in počakajte, da se ohladi.

RAZSTAVLJANJE IN ČIŠČENJE

- Aparat je potrebno očistiti po vsaki uporabi.
- Iz higienskih razlogov je treba aparat očistiti takoj po rezanju mastnih živil (npr. mesa, klobas, sira).
- Rezalni nož je potrebno po vsakem čiščenju obrisati do suhega. Ostanki vlage in nitratnih soli, ki jih vsebujejo živila, lahko povzročijo pojav korozije.
- Aparat ne potrebuje nobenega vzdrževanja! Temeljito čiščenje zagotovi dolgo življenjsko dobo aparata.



Nevarnost električnega udara! Aparata nikoli ne potaplajte v tekočino in ga ne pomivajte pod tekočo vodo ali v pomivalnem stroju.

SI

EN

DE

HR/BIH

RS/BIH

PL



Nevarnost poškodb zaradi padca rezalnega noža (13)!
Pred čiščenjem aparata izvlecite vtič omrežnega kabla (8) iz električnega omrežja in odstranite rezalni nož (13). Rezalnega noža (13) ne prijemajte za rezalno površino, ampak za prijem rezalnega noža.

Pozor!

Površine se lahko poškodujejo. Ne uporabljajte grobih čistilnih sredstev.

Snemanje in ponovno nameščanje rezalnega noža (13)

Slika 7, 8

- Postavite drsne sani (3) v položaj, da bo rezalni nož (13) dostopen.
- Odstranite zaščito rezalnega noža (14). To storite tako, da z roko zaščito potisnete v nasprotni smeri rezanja.
- Zavrtite prijem rezalnega noža v smeri urinega kazalca in ga postavite v navpični položaj.
- Izvlecite rezalni nož (13). Za ponovno nameščanje rezalnega noža (13) postavite prijem rezalnega noža v pokončni položaj in vstavite rezalni nož (13) v sedišče.
- Zavrtite prijem rezalnega noža v nasprotni smeri urinega kazalca in ga postavite v vodoravni položaj.

Slika 9

- Namestite zaščito rezalnega noža (14) na prijem rezalnega noža. Bodite pozorni na pravilno pozicijo.



Nevarnost poškodb pri snemanju in nameščanju rezalnega noža (13)!

Ko ponovno nameščate rezalni nož (13), se prepričajte, da je pravilno nameščen. Prijem zaščite rezalnega noža mora biti v vodoravnem položaju. Pri snemanju in nameščanju zaščitite rezalnega

noža mora biti nastavni gumb (7) v položaju .

Snemanje in ponovno nameščanje drsnih sani (3) **Slika 10**

- Pri snemanju drsnih sani (3) zavrtite nastavni gumb (7) v položaj .
- Odstranite drsne sani (3) z mize (2) z vzdolžnim gibom.
- Pri ponovnem nameščanju vstavite drsne sani (3) v vodila na mizi (2) in jih potisnite v vzdolžni smeri.

SHRANJEVANJE



Nevarnost poškodb zaradi ostrega rezila!

Aparat hranite izven dosega otrok.

- Nastavni gumb (7) zavrtite v položaj .

Slika 11

- Postavite drsne sani (3) v skrajno desni položaj in jih zaklenite z zapahom mize (4).

Slika 12

RS92

- Pospravite omrežni priključni kabel (9) v predviden prostor (17).

RS94

- Nežno potegnite za vtič omrežnega priključnega kabla (8) in ga pustite, da se zvije do zelene dolžine. Nato ga ponovno rahlo potegnite in ga počasi spustite. Omrežni priključni kabel (9) bo ostal na tej dolžini.

ODSTRANITEV ODPADNEGA APARATA



Embalažo zavrzite na okolju prijazen način. Ta aparat je v skladu z Evropsko direktivo 2012/19/EU o odpadnih električnih in



elektronskih napravah (Waste Electrical and Electronic Equipment – WEEE). Direktiva določa enotni evropski okvir za vrnitev in reciklažo odpadnih naprav v skladu z določili. Povprašajte strokovnega prodajalca o aktualnih odlagališčih.

Embalaža je narejena iz okolju primernih materialov, ki jih lahko

oddate za recikliranje na lokalnih zbirališčih odpadkov. Ko je vaš izdelek dotrajan, ga zaradi varovanja okolja ne odvrzite med gospodinjske odpadke, temveč ga oddajte na ustreznem zbirališču tovrstnih odpadkov. O zbirnih mestih in njihovih delovnih časih se lahko pozanimete pri svoji pristojni občinski upravi.

SI

EN

DE

HR/BIH

RS/BIH

PL

RAZLAGA SIMBOLOV IN DODATNE INFORMACIJE



Izjava EU o skladnosti

Izjavo EU o skladnosti lahko zahtevate od proizvajalca. Izdelki, označeni s simbolom CE, izpolnjujejo zahteve vseh veljavnih direktiv ES.

Skenirajte kodo QR in obiščite našo spletno stran www.eurel-products.si/servis/. Tam boste našli podrobne informacije ter nadaljnja video navodila za uporabo naprave in ustreznih dodatkov.

Naslednji simboli in opozorilne besede so uporabljeni v naših navodilih za uporabo, na napravi in/ali na embalaži ali pa se uporabljajo za prikaz dodatnih informacij.



Ta simbol označuje, da je potrebno pred prvo uporabo izdelka prebrati navodila za uporabo.



Ta simbol označuje električne naprave, ki ustrezajo zaščitnemu razredu II.



Ta simbol označuje posebne predpise za odlaganje starih naprav (glejte poglavje "ODSTRANITEV ODPADNEGA APARATA"). Stare naprave ne sodijo med gospodinjske odpadke! Simbol nasproti pomeni, da za to napravo velja Direktiva 2012/19/EU. Ta smernica navaja, da te naprave ob koncu njene življenjske dobe ne smete odvreči med običajne gospodinjske odpadke, temveč jo morate oddati na posebej namenjenih zbirnih mestih, centrih za recikliranje ali obratih za odlaganje.

GARANCIJSKA IZJAVA

APARAT JE NAMENJEN IZKLJUČNO ZA UPORABO V GOSPODINJSTVU.

IZJAVLJAMO:

- da bo izdelek v garancijskem roku pravilno deloval v okviru tehničnih specifikacij, v kolikor ga boste uporabljali v skladu z njegovim namenom in navodili za uporabo.
- da bomo na vašo zahtevo, v kolikor bo podana v garancijskem roku, na svoje stroške poskrbeli za odpravo okvar in pomanjkljivosti na izdelku, zaradi katerih izdelek ne bi deloval pravilno, najkasneje v 45 dneh od dneva prijave okvare.

Izdelek, ki ne bo popravljen v omenjenem roku, bomo na vašo zahtevo zamenjali z novim. Za čas popravila se podaljša garancijski rok. Garancija začne veljati z dnem prodaje na drobno, kar dokažete s priloženim garancijskim listom in potrjenim originalnim računom (ime in sedež podjetja, ki je izdelek prodalo na drobno, pečat, datum prodaje ter podpis prodajalca).

POPRAVILA V GARANCIJSKI DOBI

Za popravila v garancijski dobi uveljavite garancijo z originalnim računom. Zahtevku predložite tudi priložen garancijski list aparata. Garancijski rok znaša 24 mesecev in prične teči z dnem izročitve blaga potrošniku.

TERITORIALNA VELJAVNOST GARANCIJE:

Ti garancijski pogoji veljajo izključno za izdelke kupljene in v uporabi v Republiki Sloveniji.

Opozorilo!

Firma in sedež prodajalca ter datum

izročitve blaga potrošniku sta razvidna iz predloženega računa, ki je kot priloga sestavni del garancijskemu listu in pogoj za njegovo veljavnost.

GARANCIJA PRENEHA V PRIMERU:

- neupoštevanja navodil za uporabo,
- popravila, ki ga je opravila nepooblaščen oseba,
- vgraditve neoriginalnih sestavnih delov izdelka,
- neprimerne ravnanja z izdelkom,
- poškodb, nastalih zaradi mehanskih udarcev po krivdi kupca oziroma tretje osebe,
- višje sile (poplava, strela, požar,...),
- uporabe aparata v poklicnih in pridobitvenih dejavnosti.

PRIJAVA OKVAR

Za zagotovitev hitre obdelave vašega primera vas prosimo, da sledite naslednjim napotkom.

Pred ponovnim zagonom izdelka preberite priloženo dokumentacijo in si pogledajte video navodila na strani Eurelovi servisni strani: <https://eurel-products.si/servis/>. V kolikor težave na tak način ne morete odpraviti, se obrnite na:

EURELOV CENTER ZA POMOČ UPORABNIKOM

☎ 080 72 72

☎ 02 621 73 99

✉ customer.service@eurel.si

Delovni čas Eurelovega centra za pomoč uporabnikom: od ponedeljka do petka, od 08:00 – 14:00

Pred prijavo okvare si pripravite:

- opis težave,
- račun, ki dokazuje nakup izdelka,
- TIP in serijsko številko izdelka.



V kolikor težave ne bo mogoče rešiti na omenjen način, se bomo z vami dogovorili o predaji izdelka na servis. Vse potrebne informacije vam bodo v tem primeru posredovale osebe v našem klicnem centru.

NAKUP REZERVNIH DELOV

Seznam rezervnih delov in dokupnega programa je na voljo na spletni strani proizvajalca.

ČAS ZAGOTOVLJENEGA SERVISIRANJA

Čas zagotovljenega servisiranja je 3 leta po izteku garancijske dobe. Za nakup rezervnih delov ali servisiranje izdelka po poteku garancijske dobe, se obrnite na Eurelov center za pomoč uporabnikom.

Pomembno!

Pridružujemo si pravico do sprememb garancijskih pogojev. Aktualni pogoji so na voljo na spletni strani proizvajalca. Garancija ter uveljavljanje zahtevkov iz naslova garancije ne izključuje pravic potrošnika, ki izhajajo iz naslova odgovornosti prodajalca za napake na blagu.

Za garancijske pogoje in servisiranje aparata jamči:

Eurel, d. o. o.

Bistriška cesta 54
2319 Poljčane
Slovenija

eurel-products.si

SI

EN

DE

HR/BIH

RS/BIH

PL

GARANCIJSKI LIST

DAJALEC GARANCIJE	Eurel, d.o.o., Bistriška cesta 54, 2319 Poljčane, Slovenija
Ime, sedež in žig podjetja, ki je proizvod prodalo:	
Naziv proizvoda:	
Tip proizvoda:	
Serijska št.:	
Datum prodaje:	
Žig in podpis:	



Scan the QR code or visit the website. There, you will obtain detailed information about the device and its accessories, as well as additional instructions on the use of the device.

www.eurel-products.si/manual

CONGRATULATIONS ON YOUR NEW DEVICE.

Additional information on our products can be found on our website www.eurel-products.si.

Contents

Intended use	17
Safety instructions	18
Warnings	21
Before first use	21
Turning the device on/off	22
Adjusting the speed	22
Slicing	22
Disassembling and cleaning	22
Storage	23
Disposal of the used device	23
Explanation of symbols and further information	24
Warranty statement	25





Before using the multi-purpose cutter (hereafter referred to as the device) for the first time, read the instructions carefully and follow all safety and warning instructions, even if you are new to using electrical devices. Carefully save the instructions for use for future reference. If you sell or pass on the device, you must also hand over these operating instructions.

If you do not follow the instructions for the correct use of the device, the manufacturer is not responsible for damage that occurs as a result of not following the instructions.

INTENDED USE

- The device is intended for handling amounts and sizes that are typical for households.
- The device is only suitable for slicing solid foods, such as bread, sausages, vegetables or semi-hard cheese. Slicing other materials (such as wood) or very hard foods (bones, hard cheese, deep-frozen food) is not permitted.
- The device is not intended for use in high-temperature or high-humidity spaces (such as a bathroom), or in spaces with excessive amounts of dust.
- Operating temperature and humidity: from 5 °C to 35 °C, up to 85% relative humidity, and an altitude of up to 2,000 m.
- Connect and use the device according to the nameplate specifications (16).

SAFETY INSTRUCTIONS

- Keep the device out of reach of children. Prevent children from reaching the device and the power cord (9), and do not let them use the device. Children must not play with device, clean it, or perform maintenance on it.
- Never allow children to be in the vicinity of the device. Small parts can be lethal if ingested.
- Never leave children unattended with packaging materials. A choking hazard exists in such a case.
- People with reduced physical, sensory or mental capabilities, and persons without knowledge and/or experience may use the device if they are under sufficient control or have received instructions on the safe use of the device and know the potential dangers that may occur before, during and after its use (during cleaning and maintenance).
- Do not handle the device if your hands are wet, and do not start the device if you have not inserted any food items.
- The device must be disconnected from the power supply after every use!
- Whenever the appliance is left unattended, before disassembly, before cleaning, in the event of malfunctions and before changing accessories or parts that move during operation, always unplug the power cord (8) from the socket.
- Never leave the device unattended when it is in operation!
- Place the device on a solid and flat surface. Do not place objects on the device.
- Under no circumstances should the device ever be submerged in water or held under running water during cleaning. The device must not be washed in a dishwasher. There is an electrical shock hazard.



- Always hold the power cord (9) by the plug (8) and do not pull on the cord itself. There is an electrical shock hazard.
- Do not place furniture items or other heavy objects onto the power cord (9), and avoid folding (doubling over) the cord, especially near the plug (8). There is an electrical shock hazard.
- Do not lead the power cord (9) over hot or sharp points and edges. There is an electrical shock hazard.
- Do not use plug adapters or extensions that do not meet the applicable safety standards in force; the power cord (9) must not be modified!
- Never tie the power cord (9) in a knot and do not attach it to other cords.
- Lay the power cord (9) in such a manner that no one could step on it or obstruct it. There is a bodily injury hazard.
- If the power cord (9) is damaged, it should be replaced by the manufacturer, a maintenance company, or a similarly qualified person, to avoid any risks.
- Repair is needed if the device has suffered damage, if liquid or foreign objects have ended up inside the housing, if it has been
- exposed to rain or moisture, if it does not function properly, or if it has been dropped onto the floor. If you notice smoke, or unusual noises or smells, unplug the power cord plug (8) from the socket immediately. In such cases, the device may not be used again until examined by the manufacturer, a maintenance company or a similarly qualified person.
- Never open the housing of the device (1).
- In case of a power outage, the device stays ON. When power is restored, the device continues its operation.
- The device must be disconnected from the power supply before each blade removal (unplug the power cord (8) from the socket).

- Take care when removing and cleaning the blade. The blade is extremely sharp! There is a bodily injury hazard.
- Only the components that were included with the delivered product may be used during operation. Otherwise, there is a bodily injury hazard.
- Take care and prevent long hair, ties or loose clothes from coming into contact with the device's rotating blade and being caught by it. There is a bodily injury hazard.
- Never reach towards the rotating blade with your hands. There is a bodily injury hazard.
- The blade is extremely sharp. Do not touch the blade with your hands. Never let your hands get close to the blade. There is a bodily injury hazard.
- After turning off the device, its drive system keeps running for a certain period. Let the blade come to a halt!
- Do not use the device without the blade.
- When you are finished slicing, set the slice thickness to »◊◄«. Otherwise there may be a bodily injury hazard.
- The device must be used together with the installed finger protection (5) and remnant holder (15). If the size and shape of a food item does not allow this, the device may be used without these parts. However, bodily injury may occur in that case.
- Never push small pieces of food towards the blade by hand. Use the supplied remnant holder (15) in such instances. Otherwise there may be a bodily injury hazard.
- Never try slicing packaged or frozen food items, ice cubes, food items with bones or large seeds, or nuts in shells. The device may be damaged.
- When the device wears out, make sure it is no longer used.



WARNINGS

Take care to ensure that:

- no direct heat sources (such as heaters) should operate near the device;
- sunlight and strong artificial light should not shine directly onto the device;
- drops or jets of water, or aggressive liquids do not come into contact with the device, and that the device is not operated near water; the device may not be submerged in water either. Do not place liquid-filled objects such as vases or drinks onto or beside the device;
- no open fire sources (such as burning candles) are on or around the device;
- no foreign objects enter the device;
- the device is not exposed to sudden temperature changes, in which case the moisture in the air might condense
- and cause a short circuit. If the device has nonetheless been exposed to sudden temperature changes, wait (approx. 2 hours) before using it, so that it warms up to the ambient temperature;
- the device is not exposed to excessive shocks and vibrations.

BEFORE FIRST USE

Clean the device thoroughly before using it for the first time.



Risk of electrical shock!

Do not operate the device close to a water-filled kitchen sink!

- Place the device on a level and clean surface.

Picture 1

- Unlock the table lock (4) and release the carriage (3)

Picture 2

- Place the remnant holder (15) on the carriage (3).

Picture 3

- Use the slice thickness adjustment knob (7) to set the appropriate cutting thickness (0 to 15 mm).
- The starting area (0 to 3 mm) can be used to fine-tune the thickness for thin slices (for salami and ham).



Injury hazard due to sharp blade!

The blade is extremely sharp. Do not let your hands get close to the blade. After turning off the device, its drive system keeps running for a certain period. When you finish your work, set the slice thickness to '0'.

TURNING THE DEVICE ON/OFF

Picture 12
RS92

- Pull the power cord (9) by the plug (8) to the required length.
- Pull the power cord (9) by the plug (8) to the required length (max. 100 cm) and release slowly. The cable will remain at this length.
- Plug the power cord (8) into the power grid.

Picture 4

- Press the blocking button (10) to disable the safety mechanism. At the same time, press and hold the on/off button (11), until it locks in and starts the drive system of the device.
- You can now release the blocking button (10) and the on/off button (11).
- If you wish to turn the device off, press the on/off button (11) again.

ADJUSTING THE SPEED (ONLY RS94)

Picture 5

- By turning the speed adjustment button (12), you can control the blade (13) rotation speed.
- For harder dried meat products, we recommend that you turn the speed adjustment button (12) to the Max position.
- For very soft food items (such as cheese), we recommend the Min speed setting.

SLICING

Picture 6

- Place the remnant holder (15) on the carriage (3).
- Never use the appliance without the carriage (3) and the remnant holder (15)! Place the food on the carriage (3) against the finger protection (5) and gently press it against the slice thickness adjustment plate (6) with the remnant holder (15). Slice the item by gently pushing the carriage (3) towards the blade (13).

Note

- Slice sausages and cheese first, and only then slice vegetables and bread. This way, the device can be cleaned more easily.



The engine can overheat! After 5 minutes of continuous operation at most, turn off the device and wait for it to cool down.

DISASSEMBLING AND CLEANING

- The device must be cleaned after every use!
- For reasons of hygiene, the device must be cleaned immediately after slicing foods containing fat (such as meat, sausages and cheese).
- The blade should be wiped dry after each cleaning. Residues of moisture and nitrate salts contained in foodstuffs can cause corrosion.
- The device needs no maintenance! Thorough cleaning ensures a long lifespan for the device.



Electrical shock hazard! Never submerge the device in a liquid and do not wash it under water running water or in a dishwasher.





Injury hazard due to a falling blade (13)!

Before cleaning the device, unplug the power cord (8) from the power supply and remove the blade (13). Do not hold the blade (13) by the cutting surface, hold it by the blade protection.

Attention!

Surfaces may be damaged. Do not use harsh cleaning agents.

Removing and reinstalling the blade (13)

Pictures 7 and 8

- Place the carriage (3) in a position so that the blade (13) is accessible.
- Remove the blade cover (14). Do this by pushing the cover with your hand in the opposite direction of cutting.
- Rotate the blade cover by its handle and turn it clockwise so that it ends up in the vertical position.
- Then pull out the blade (13).
- To reinstall the blade (13), set the blade cover holder in the vertical position and insert the blade (13) into its seating.
- Turn the blade cover holder anticlockwise, so that it ends up in the horizontal position.

Picture 9

- Install the blade cover (14) on the blade cover holder. Pay attention to the correct position.



Injury hazard during blade installation (13)!

When reinstalling the blade (13), make sure it is installed correctly. The blade cover handle must be in the horizontal position.

When removing and reinstalling the blade cover, the slice thickness adjustment knob (7) needs to be in the  position.

Removing and reinstalling the carriage (3)

Picture 10

- When removing the carriage (3), turn the slice thickness adjustment knob (7) to the  position.
- Remove the carriage (3) from the table (2).
- When reinstalling, insert the carriage (3) into the guides on the table (2) and push it in the longitudinal direction.

STORAGE



Injury hazard due to sharp blade!

Keep the device out of reach of children.

Turn the slice thickness adjustment knob (7) to the  position.

Picture 11

- Place the carriage (3) in the far right position and lock it with the table lock (4).

Picture 12

RS92

- Store the power cord (9) in the storage space provided (17).

RS94

- Gently pull the power plug (8) and allow it to roll up to the desired length. Then lightly pull at it again and release slowly. The power cord (9) will remain at this length.

DISPOSAL OF THE USED DEVICE



Dispose of the packaging in an environmentally friendly way.

This device is in compliance with the European Directive 2012/19/EU on Waste Electrical and Electronic Equipment (WEEE). The Directive sets a common European framework for

disposing of and recycling used devices in accordance with the provisions. Consult a qualified staff member of the vendor regarding the currently operating waste disposal facilities.

The packaging is made of environmentally friendly materials that can be recycled at a local waste collection facility.

For the sake of the environment, do not dispose of your product together with household waste when it wears out; take it to a suitable waste drop-off location instead. Information on waste collection facilities and their working hours can be obtained from your local authorities.

EXPLANATION OF SYMBOLS AND FURTHER INFORMATION



The EU declaration of conformity can be requested from the manufacturer.

Products marked with the CE symbol meet the requirements of all applicable EC directives.

Scan the QR code and visit our website www.eurel-products.si/servis/. There you will find detailed information as well as further instructions for use of the device and the appropriate accessories.

The following symbols and signal words are used in our operating instructions, on the device and/or on the packaging or are used to display additional information.



This symbol indicates that it is necessary to read the instructions for use before using the product for the first time.



This symbol indicates electrical devices that comply with protection class II.



This symbol indicates (simbol smetnjak) special regulations for the disposal of old devices (see chapter "DISPOSAL OF THE USED DEVICE"). Old devices do not belong in the household waste! The symbol opposite indicates that this device is subject to Directive 2012/19/EU. This guideline states that you must not dispose of this device with normal household waste at the end of its useful life, but must hand it in at specially designed collection points, recycling centers or disposal facilities.



WARRANTY STATEMENT

THE APPLIANCE IS INTENDED FOR HOUSEHOLD USE ONLY.

WE DECLARE:

- that the product will function correctly within the warranty period within the technical specifications, as long as you use it in accordance with its purpose and instructions for use.
- that at your request, if it is given within the warranty period, we will, at our own expense, take care of eliminating defects and deficiencies on the product that would cause the product to not function properly.

The warranty begins on the day of retail sale, which is evidenced by the attached warranty card and certified invoice (name and headquarters of the company that sold the product, stamp, date of sale and signature of the seller).

REPAIRS DURING THE WARRANTY PERIOD

For repairs within the warranty period, claim the warranty with the original invoice. Please also submit the attached warranty card of the device to the request.

The warranty period is 24 months and begins on the day the goods are handed over to the buyer.

Warning!

The name and address of the seller and the the handover of the goods to the buyer can be seen from the invoice, which is a mandatory attachment to the warranty card and a condition for its validity.

THE WARRANTY TERMINATES IN THE CASE OF:

- failure to follow the instructions for use,
- repairs carried out by an unauthorized person,
- installation of non-original components of the product,
- improper handling of the product,
- injuries caused by mechanical impacts due to the fault of the buyer or a third party,
- force majeure (flood, lightning, fire,...),
- use of the device in professional and gainful activities.

REPORTING A PRODUCT DEFECT

To ensure that your case is processed quickly, please follow the instructions below.

Before restarting the product, read the attached documentation and watch the video instructions on the Eurel service page: <https://eurel-products.si/servis/>. If you cannot solve the problem in this way, please contact:

EUREL'S USER HELP CENTER

 +386 2 621 73 99

 customer.service@eurel.si

Working hours of the Eurel Help Desk: Monday to Friday, 08:00 - 14:00

Before reporting a defect, prepare:

- description of the problem,
- invoice proving the purchase of the product,
- TYPE and serial number of the product.

If the problem cannot be solved that way, we will agree with you on handing over the product for service.

SI

EN

DE

HR/BIH

RS/BIH

PL

In this case, all necessary information will be provided to you by our call center personnel.

SPARE PARTS

The list of spare parts is available on the website.

GUARANTEED SERVICING TIME

The time of guaranteed servicing is 3 years after the end of the warranty period. To purchase spare parts or service the product after the warranty period has expired, contact Eurel's customer service center.

Warning!

We reserve the right to change the

warranty conditions. The current conditions are available on the manufacturer's website. The guarantee and the enforcement of claims arising from the guarantee do not exclude the consumer's rights arising from the seller's responsibility for defects in the goods.

Warranty terms and appliance service are guaranteed by:

Eurel, d. o. o.
Bistriška cesta 54
2319 Poljčane
Slovenia
eurel-products.si

CERTIFICATE OF GUARANTEE

PROVIDER OF THE GUARANTEE:	Eurel, d.o.o., Bistriška cesta 54, 2319 Poljčane, Slovenia
Name, address and seal of the seller:	
Product name:	
Type:	
Serial number:	
Date of sale:	
Signature:	





Scannen Sie den QR-Code oder besuchen Sie unsere Website. Dort erhalten Sie ausführliche Informationen sowie weitere Gebrauchsanweisungen für das Gerät und das passende Zubehör.

www.eurel-products.si/manual

SI

EN

DE

HR/BIH

RS/BIH

PL

HERZLICHEN GLÜCKWUNSCH ZUM KAUF IHRES NEUEN GERÄTS.

Weitere Informationen zu unseren Produkten finden Sie auf unserer Website www.eurel.si

Inhalt

Verwendungszweck	28
Sicherheitshinweise	29
Warnhinweise	32
Vor dem Gebrauch	32
Ein-/Ausschalten	33
Drehzahlregelung	33
Schneiden	33
Zerlegung und Reinigung	33
Aufbewahrung	34
Entsorgung des Geräts	34
Symbolerklärung und weitere Informationen	35
Garantieerklärung	36



Lesen Sie vor dem ersten Gebrauch des Alleschneiders (im Folgenden Gerät genannt) die Anleitung sorgfältig durch und befolgen Sie alle Sicherheits- und Warnhinweise, auch wenn Sie neu im Umgang mit elektrischen Geräten sind. Bewahren Sie die Gebrauchsanweisung zum späteren Nachschlagen sorgfältig auf. Wenn Sie das Gerät verkaufen oder weitergeben, müssen Sie auch diese Bedienungsanleitung aushändigen.

Wenn Sie die Anweisungen zur ordnungsgemäßen Verwendung des Geräts nicht befolgen, übernimmt der Hersteller keine Haftung für Schäden, die durch die Nichtbeachtung der Anweisungen entstehen.

VERWENDUNGSZWECK

- Das Gerät ist ausschliesslich zum gebrauch im privaten haushalt bestimmt.
- Das Gerät eignet sich nur zum Schneiden von festen Lebensmitteln, z. B. Brot, Wurst, Gemüse oder Schnittkäse. Das Schneiden anderer Stoffe (z. B. Holz) oder sehr harter Lebensmittel (Knochen, Hartkäse, Tiefkühlkost) ist nicht erlaubt.
- Das Gerät ist nicht für den Einsatz in Räumen mit hoher Temperatur, hoher Luftfeuchtigkeit (z. B. Badezimmer) oder übermäßigem Staubaufkommen bestimmt.
- Arbeitstemperatur und Luftfeuchtigkeit: von 5 °C bis 35 °C, max. 85 % rel. Luftfeuchtigkeit und bis 2.000 m über dem Meeresspiegel.
- Das Gerät muss gemäß den Angaben auf dem Typenschild (16) angeschlossen und verwendet werden.

SICHERHEITSHINWEISE

- Das Gerät außerhalb der Reichweite von Kindern aufbewahren. Halten Sie Kinder vom Gerät und von der Anschlussleitung (9) fern und erlauben Sie ihnen nicht, das Gerät zu benutzen. Kinder dürfen mit dem Gerät nicht spielen, es nicht reinigen oder Wartungsarbeiten daran durchführen.
- Kinder niemals unbeaufsichtigt in der Nähe des Geräts lassen. Kleinteile können bei Verschlucken tödlich sein.
- Lassen Sie Kinder niemals unbeaufsichtigt mit Verpackungsmaterial. Bei dem Verpackungsmaterial besteht Erstickenungsgefahr.
- Das Gerät kann von Personen mit eingeschränkten körperlichen, sensorischen oder geistigen Fähigkeiten oder Personen ohne Kenntnisse und/oder Erfahrung verwendet werden, wenn diese unter entsprechender Aufsicht stehen bzw. Anweisungen zum sicheren Gebrauch des Geräts erhalten haben und sich aller Gefahren bewusst sind, die vor, während und nach dem Gebrauch (auch bei Reinigung und Wartung) auftreten können.
- Bedienen Sie das Gerät nicht mit nassen Händen und schalten Sie es nicht ein, wenn keine Lebensmittel hineingelegt wurden.
- Das Gerät muss vom Stromnetz getrennt werden: nach jedem Gebrauch, wenn das Gerät unbeaufsichtigt ist, vor dem Zusammensetzen, vor dem Zerlegen, vor dem Reinigen, bei Störungen, vor dem Wechsel von Zubehörteilen, die sich während des Betriebs bewegen. Der Stecker der Anschlussleitung (8) muss immer aus der Steckdose gezogen werden.
- Lassen Sie das eingeschaltete Gerät niemals unbeaufsichtigt!
- Stellen Sie das Gerät auf eine feste, ebene Fläche. Stellen Sie keine Gegenstände auf das Gerät.
- Auf keinen Fall darf das Gerät beim Reinigen in Wasser getaucht oder unter fließendes Wasser gehalten werden. Das Gerät darf nicht in der Spülmaschine gereinigt werden. Dabei besteht die Gefahr eines Stromschlags.

- Anschlussleitung (9) immer beim Stecker (8) greifen und niemals am Kabel ziehen. Dabei besteht die Gefahr eines Stromschlags.
- Stellen Sie keine Möbelstücke oder andere schwere Gegenstände auf die Anschlussleitung (9) und achten Sie darauf, dass sie nicht geknickt wird, insbesondere am Stecker (8). Dabei besteht die Gefahr eines Stromschlags.
- Führen Sie die Anschlussleitung (9) nicht über heiße Flächen oder scharfe Kanten. Dabei besteht die Gefahr eines Stromschlags.
- Verwenden Sie keine Steckeradapter oder Kabelverlängerungen, die den geltenden Sicherheitsstandards nicht entsprechen; die Anschlussleitung (9) darf nicht gewechselt werden!
- Die Anschlussleitung (Kabel) (9) niemals verknoten oder mit anderen Kabeln verbinden.
- Verlegen Sie die Anschlussleitung (9) so, dass niemand darauf treten kann oder es verrutscht. Dabei besteht Verletzungsgefahr.
- Wenn die Anschlussleitung (9) beschädigt ist, muss sie vom Hersteller, seinem Kundendienst oder ähnlich qualifizierten Personen ersetzt werden, um eine Gefährdung zu vermeiden.
- Reparaturen sind dann erforderlich, wenn das Gerät beschädigt ist, wenn Flüssigkeiten oder Fremdkörper in das Gehäuse eingedrungen sind, wenn es Regen oder Feuchtigkeit ausgesetzt wurde oder wenn es nicht mehr richtig funktioniert oder auf den Boden gefallen ist. Wenn Rauch, ungewöhnliche Geräusche oder Gerüche festgestellt werden, ziehen Sie sofort den Stecker (8). In diesen Fällen darf das Gerät bis zur Überprüfung durch den Hersteller, den befugten Service oder eine ähnlich qualifizierte Person nicht mehr verwendet werden.
- Öffnen Sie niemals das Gehäuse des Geräts (1).
- Bei Stromausfall bleibt das Gerät im EINGESCHALTETEN Modus. Bei Wiederherstellung des Stromnetzes nimmt das Gerät den Betrieb sofort wieder auf.
- Vor jedem Messerausbau muss das Gerät vom Stromnetz getrennt werden (Stecker der Anschlussleitung (8) aus der Steckdose ziehen).



- Seien Sie beim Entfernen und Reinigen der Klinge sehr vorsichtig. Die Klinge ist sehr scharf! Dabei besteht Verletzungsgefahr.
- Verwenden Sie für den Betrieb nur die im Lieferumfang enthaltenen Komponenten. Andernfalls besteht Verletzungsgefahr.
- Achten Sie darauf, dass lange Haare, Krawatten oder lose Kleidung nicht in das rotierende Messer des Geräts gelangen und sich während des Betriebs darin verfangen. Dabei besteht Verletzungsgefahr.
- Greifen Sie niemals mit den Händen nach der rotierenden Klinge. Dabei besteht Verletzungsgefahr.
- Die Klinge ist sehr scharf. Berühren Sie die Klinge nicht mit den Händen. Nähern Sie sich der Klinge niemals mit der Hand. Dabei besteht Verletzungsgefahr.
- Nach dem Ausschalten läuft der Antrieb noch einige Zeit weiter. Warten Sie, bis die Klinge stoppt!
- Verwenden Sie das Gerät nicht ohne Klinge.
- Stellen Sie nach dem Schneiden die Schnittdicke auf »«. Andernfalls besteht Verletzungsgefahr.
- Das Gerät muss zusammen mit dem aufgesetzten Daumenschutz (5) und Restehalter (15) verwendet werden. Falls Größe und Form der Lebensmittel dies nicht zulassen, kann das Gerät auch ohne diese verwendet werden, jedoch kann es dabei zu Verletzungen kommen.
- Führen Sie niemals mit bloßen Händen kleine Essensreste in die Nähe der Klinge. Verwenden Sie in diesem Fall den mitgelieferten Restehalter (15). Andernfalls besteht Verletzungsgefahr.
- Versuchen Sie niemals, verpackte oder gefrorene Lebensmittel, Eiswürfel, Lebensmittel mit Knochen oder größeren Kernen oder Nüsse mit Schale zu schneiden. Das Gerät könnte dabei beschädigt werden.
- Wenn das Gerät ausgedient hat, stellen Sie sicher, dass es nicht mehr verwendet werden kann.

WARNHINWEISE

Stellen Sie sicher, dass:

- das Gerät nicht durch direkte Wärmequellen (z. B. Heizkörper) beeinflusst wird;
- das Gerät nicht direktem Sonnenlicht oder starkem Kunstlicht ausgesetzt ist;
- Sie den Kontakt mit Spritzern und Wassertropfen sowie aggressiven Flüssigkeiten vermeiden und das Gerät nicht in der Nähe von Wasser verwenden; das Gerät darf nicht in Wasser getaucht werden;
- sie keine mit Flüssigkeit gefüllten Gegenstände, z. B. Vasen oder Getränke, auf oder neben das Gerät stellen;
- sich am oder in der Nähe des Geräts keine offenen Feuerquellen befinden (z. B. brennende Kerzen);
- keine Fremdkörper ins Gerät gelangen;
- das Gerät keinen starken Temperaturschwankungen ausgesetzt wird, da sonst Feuchtigkeit in der Luft kondensiert und einen Kurzschluss verursachen kann. Sollte das Gerät dennoch starken Temperaturschwankungen ausgesetzt sein, warten Sie mit der nächsten Anwendung (ca. 2 Stunden), damit sich das Gerät auf die Umgebungstemperatur erwärmt;
- das Gerät keinen übermäßigen Erschütterungen und Vibrationen ausgesetzt ist.

VOR DEM GEBRAUCH

Vor dem ersten Gebrauch das Gerät gründlich reinigen!



Stromschlaggefahr!

Das Gerät nicht in der Nähe von einem mit Wasser gefüllten Spülbecken verwenden!

- Stellen Sie das Gerät auf eine ebene und saubere Oberfläche.

Bild 1

- Die Tischverriegelung (4) öffnen und den Schlitten (3) lösen.

Bild 2

- Restehalter (15) auf den Schlitten (3) aufsetzen.

Bild 3

- Mit dem Drehgriff (7) die gewünschte Schnittdicke einstellen (0–15 mm).
- Im Startbereich (0–3 mm) können Sie präzise Einstellungen für dünne Schnitte machen (für Salami und Schinken).





Verletzungsgefahr durch scharfe Klinge!

Die Klinge ist sehr scharf. Nähern Sie sich der Klinge nie mit den Händen. Nach dem Ausschalten läuft der Antrieb noch einige Zeit weiter. Stellen Sie nach dem Schneiden die Schnittdicke immer auf „0“.

EIN-/AUSSCHALTEN

Bild 12

RS92

- Das Anschlussleitung (9) für den Stecker (8) bis zur erforderlichen Länge ausziehen.

RS94

- Das Anschlussleitung (9) für den Stecker (8) bis zur erforderlichen Länge ausziehen (max. 100 cm) und langsam loslassen. Das Kabel bleibt so auf dieser Länge.
- Stecken Sie den Stecker (8) in eine Steckdose.

Bild 4

- Drücken Sie die Sicherungstaste (10), um das Sicherheitssystem auszuschalten. Drücken Sie gleichzeitig die Einschalttaste (11), bis sie einrastet und den Geräteantrieb startet.
- Jetzt können Sie die Sicherungstaste (10) und die Einschalttaste (11) loslassen.
- Um das Gerät auszuschalten, drücken Sie erneut die Einschalttaste (11).

DREHZAHLEGELUNG

(NUR RS94)

Bild 5

- Drehen Sie den den Drehzahlregelungsknopf (12), um die Rotationsgeschwindigkeit des Rundmessers (13) zu steuern.
- Für getrocknete Fleischprodukte empfehlen wir die Drehzahl auf „Max“ zu setzen.
- Ist das Schneidgut sehr weich (z. B. Käse), empfehlen wir die Drehzahl „Min“.

SCHNEIDEN

Bild 6

- Restehalter (15) auf den Schlitten (3) aufsetzen.
- Verwenden Sie immer den Schlitten (3) und den Restehalter (15)! Legen Sie das Schneidgut auf den Schlitten (3) neben den Daumenschutz (5) und verwenden Sie den Restehalter (15), um es leicht gegen die Anstellplatte (6) zu drücken. Führen Sie den Schnitt durch, indem Sie den Schlitten (3) leicht gegen das rotierende Rundmesser (13) drücken.

Anmerkungen

- Schneiden Sie zuerst Wurst und Käse und anschließend Gemüse und Brot. Dies erleichtert die Reinigung des Geräts.



Der Motor kann überhitzen! Nach maximal 5 Minuten Dauerbetrieb muss das Gerät ausgeschaltet werden und für 5 Minuten abkühlen.

ZERLEGEN UND REINIGEN

- Das Gerät muss nach jedem Gebrauch gereinigt werden.
- Nach dem Schneiden von fetthaltigem Schneidgut (z. B. Fleisch, Wurst, Käse), muss das Gerät aus hygienischen Gründen sofort gereinigt werden.
- Das Rundmesser muss nach jeder Reinigung trocken abgewischt werden. Rückstände von Feuchtigkeit und Nitraten aus Lebensmitteln können Korrosion verursachen.
- Das Gerät bedarf keiner Wartung! Eine gründliche Reinigung sorgt für eine lange Lebensdauer des Geräts.



Stromschlaggefahr! Das Gerät niemals in Flüssigkeiten tauchen und nie unter fließendem Wasser oder in einer Geschirrspülmaschine spülen.

SI

EN

DE

HR/BIH

RS/BIH

PL



Gefahr durch fallendes Rundmesser (13)!

Vor dem Reinigen des Geräts den Stecker (8) aus der Steckdose ziehen und das Rundmesser (13) entfernen. Das Rundmesser (13) nicht an der Schneidfläche, sondern an der Messerabdeckung anfassen.

Achtung!

Oberflächen können beschädigt werden! Keine abrasiven Reinigungsmittel verwenden.

Abnehmen und Anbringen des Rundmessers (13)

Bild 7, 8

- Den Schlitten (3) in die Position setzen, in der das Rundmesser (13) zugänglich ist.
- Messerabdeckung (14) abnehmen. Die Abdeckung dazu gegen die Schneidrichtung schieben.
- Den Griff an Rundmesser im Uhrzeigersinn drehen und in senkrechte Position stellen.
- Dann das Rundmesser (13) herausziehen.
- Um das Rundmesser (13) wieder anzubringen, stellen Sie den Griff des Rundmessers in die aufrechte Position und setzen Sie das Rundmesser (13) in den Sitz ein.
- Drehen Sie den Griff des Rundmessers gegen den Uhrzeigersinn und bringen Sie ihn in die waagerechte Position.

Bild 9

- Messerabdeckung (14) an den Griff des Rundmessers anbringen. Achten Sie auf die korrekte Position.



Verletzungsgefahr beim Anbringen des Rundmessers (13)!

Wenn Sie das Rundmesser (13) wieder aufsetzen, versichern Sie sich, dass dieses richtig und fest angebracht ist. Der Griff der Messerabdeckung muss

in waagerechter Position sein. Wenn Sie die Messerabdeckung abnehmen und wiederanbringen, drehen Sie den Drehgriff (7) in die Position .

Abnehmen und Anbringen des Schlittens (3)

Bild 10

- Beim Abnehmen des Schlittens (3) drehen Sie den Drehgriff (7) in die Position .
- Den Schlitten (3) vom Tisch (2) abnehmen.
- Beim Anbringen setzen Sie den Schlitten (3) in die Führungen am Tisch (2) ein und schieben Sie den Schlitten in Position.

AUFBEWAHRUNG



Verletzungsgefahr durch scharfe Klinge!

Das Gerät außerhalb der Reichweite von Kindern aufbewahren.

Den Drehgriff (7) in die  Position stellen.

Bild 11

- Den Schlitten (3) in die äußerst rechte Position stellen und mit der Tisch-Verriegelung (4) arretieren.

Bild 12

RS92

- Das Anschlusskabel (9) in dem vorhergesehenen Stauraum (17) verstauen.

RS94

- Leicht am Stecker (8) ziehen und bis zur gewünschten Länge einziehen lassen. Dann wieder leicht ziehen und langsam loslassen. Die Anschlussleitung (9) bleibt so auf dieser Länge.

ENTSORGUNG DES GERÄTS



Die Verpackung umweltgerecht entsorgen. Dieses Gerät entspricht der europäischen Richtlinie



2012/19/EU über Elektro- und Elektronik-Altgeräte (Waste Electrical and Electronic Equipment – WEEE). Die Richtlinie schafft einen einheitlichen europäischen Rahmen für die Rückgabe und das Recycling von Altgeräten gemäß den Verordnungen. Fragen Sie einen Fachhändler nach aktuellen Deponien.

Die Verpackung besteht aus umweltfreundlichen Materialien, die bei den

örtlichen Sammelstellen der Wiederverwertung zugeführt werden können.

Wenn Ihr Produkt ausgedient hat, entsorgen Sie es zum Schutz der Umwelt nicht im Hausmüll, sondern an einer geeigneten Sammelstelle für diese Art von Abfall. Über Sammelstellen und deren Öffnungszeiten informieren Sie sich bitte bei Ihrer zuständigen Gemeindeverwaltung.

SI

EN

DE

HR/BIH

RS/BIH

PL

SYMBOLERKLÄRUNG UND WEITERE INFORMATIONEN



EU-Konformitätserklärung

Die EU-Konformitätserklärung kann beim Hersteller angefordert werden.

Mit dem CE-Symbol markierte Produkte erfüllen die Anforderungen aller zutreffenden EG-Richtlinien.

Scannen Sie den QR-Code und besuchen Sie unsere Website www.eurel-products.si/servis/. Dort erhalten Sie ausführliche Informationen sowie weitere Gebrauchsanweisungen für das Gerät und das passende Zubehör.

Die folgenden Symbole und Signalworte werden in unserer Bedienungsanleitung, auf dem Gerät und/oder auf der Verpackung verwendet oder dienen zur Darstellung von zusätzlichen Informationen.



Dieses Symbol weist darauf hin, dass vor der ersten Verwendung des Produkts unbedingt die Gebrauchsanweisung gelesen werden muss.



Dieses Symbol kennzeichnet elektrische Geräte, die der Schutzklasse II entsprechen.



Dieses Symbol signalisiert besondere Vorschriften zur Entsorgung von Altgeräten.

Altgeräte gehören nicht in den Hausmüll! Das nebenstehende Symbol zeigt an, dass dieses Gerät der Richtlinie 2012/19/EU unterliegt. Diese Richtlinie besagt, dass Sie dieses Gerät am Ende seiner Nutzungszeit nicht mit dem normalen Haushaltsmüll entsorgen dürfen, sondern in speziell eingerichteten Sammelstellen, Wertstoffhöfen oder Entsorgungsbetrieben abgeben müssen.

GARANTIEERKLÄRUNG

DAS GERÄT IST AUSSCHLIEßLICH ZUM GEBRAUCH IM PRIVATEN HAUSHALT BESTIMMT.

Eurel erklärt, dass das Produkt innerhalb der Garantiezeit innerhalb der technischen Spezifikationen ordnungsgemäß funktioniert, solange Sie es gemäß seinem Zweck und seiner Gebrauchsanweisung verwenden.

Die Gewährleistungsfrist beträgt 24 Monate ab dem Tag des Einzelhandelsverkaufs, der durch die beigefügte Garantiekarte und die beglaubigte Rechnung belegt wird (Name und Sitz der Firma, die das Produkt verkauft hat, Stempel, Verkaufsdatum und Unterschrift des Verkäufers).

REPARATUREN WÄHREND DER GARANTIEZEIT

Bei Reparaturen innerhalb der Garantiezeit die Garantie mit der Originalrechnung in Anspruch nehmen. Bitte legen Sie der Anfrage auch die beigefügte Garantiekarte des Gerätes bei.

Hinweis!

Name und Anschrift des Verkäufers sowie Datum der Warenübergabe an den Käufer sind der Rechnung zu entnehmen, die eine zwingende Anlage zur Garantiekarte und Bedingung für deren Gültigkeit ist.

DIE GARANTIE ERLISCHT IN FALL VON:

- Nichtbeachtung der Gebrauchsanweisung,
- Reparaturen, die von einer nicht autorisierten Person durchgeführt wurden,
- Installation von nicht originalen Komponenten des Produkts,
- unsachgemäßer Umgang mit dem Produkt,

- Verletzungen durch mechanische Einwirkungen aufgrund des Verschuldens des Käufers oder eines Dritten,
- Höhere Gewalt (Überschwemmung, Blitzschlag, Feuer,...),
- Verwendung des Geräts bei beruflichen Tätigkeiten und Erwerbstätigkeiten.

MELDEN EINES PRODUKTFEHLERS

Um sicherzustellen, dass Ihr Fall schnell bearbeitet wird, befolgen Sie bitte die nachstehenden Anweisungen. Lesen Sie vor dem Neustart des Produkts die beigefügte Dokumentation und sehen Sie sich die Videoanweisungen auf der Eurel-Serviceseite an: <https://eurel-products.si/servis/>. Wenn Sie das Problem auf diese Weise nicht lösen können, wenden Sie sich bitte an:

EURELS BENUTZERHILFE-CENTER EUREL'S USER HELP CENTER

☎ +386 2 621 73 99

✉ customer.service@eurel.si

Öffnungszeiten des Eurel-Helpdesks: Montag bis Freitag, 08:00 - 14:00 Uhr

Bevor Sie einen Mangel melden, bereiten Sie Folgendes vor:

- Beschreibung des Problems,
- Rechnung, die den Kauf des Produkts belegt,
- TYP und Seriennummer des Produkts.

Wenn das Problem auf diese Weise nicht gelöst werden kann, vereinbaren wir mit Ihnen, das Produkt zum Service zu übergeben. In diesem Fall werden Ihnen alle notwendigen Informationen von unserem Callcenter-Personal zur Verfügung gestellt.



ERSATZTEILE

Die Liste der Ersatzteile befindet sich auf der Website des Herstellers.

GARANTIERTE SERVICEZEIT

Der Garantiezeitraum beträgt 3

Jahre nach Ablauf der Garantiezeit.

Um Ersatzteile zu kaufen oder das Produkt nach Ablauf der Garantiezeit zu warten, wenden Sie sich an das Kundendienstzentrum von Eurel.

Warnung!

Wir behalten uns das Recht vor, die Garantiebedingungen zu ändern. Die aktuellen Bedingungen sind auf der Website des Herstellers abrufbar.

Die Garantie und die Geltendmachung von Ansprüchen aus der Garantie schließen die Rechte des Verbrauchers aus der Verantwortlichkeit des Verkäufers für Mängel der Ware nicht aus.

Garantiebedingungen und Geräteservice werden gewährleistet durch:

Eurel, d. o. o.

Bistriška cesta
2319 Poljčane 54
Slowenien

eurel-products.si

SI

EN

DE

HR/BIH

RS/BIH

PL

GARANTIESCHEIN

ANBIETER DER GARANTIE	Eurel, d.o.o., Bistriška cesta 54, 2319 Poljčane, Slovenija
Name, Sitz und Stempel des Unternehmens, welches das Produkt verkauft hat:	
Produktname:	
Typ:	
Seriennummer:	
Verkaufsdatum:	
Unterschrift:	



Skenirajte QR kôd ili posjetite mrežnu stranicu. Ovdje ćete dobiti detaljnije informacije o uređaju, dodatne upute o tome kako koristiti uređaj te videoupute o tome kako koristiti uređaj i dodatni pribor.

www.eurel-products.si/manual

ČESTITAMO NA KUPNJI VAŠEG NOVOG UREĐAJA.

Više informacija o našim proizvodima možete pronaći na našoj mrežnoj stranici www.eurel-products.si.

Kazalo sadržaje

Predviđena namjena	39
Sigurnosne upute	40
Upozorenja	43
Prije uporabe	43
Uključivanje/isključivanje	44
Upravljanje brzinom (samo rs94)	44
Rezanje	44
Rastavljanje i čišćenje	44
Spremanje	45
Zbrinjavanje otpadnog uređaja	45
Tumačenje simbola i dodatne informacije	46
Izjava o jamstvu	47





Prije prve uporabe višenamjenske rezalice (u daljnjem tekstu: uređaj) pažljivo pročitajte upute i slijedite sve sigurnosne i upozoravajuće upute, čak i ako vam uporaba električnih uređaja nije strana. Pomno čuvajte upute za uporabu za buduću uporabu. Ako uređaj prodate ili ga darujete, priložite i ove upute za uporabu.

Ako se ne pridržavate uputa za pravilnu uporabu uređaja, proizvođač neće biti odgovoran za štetu nastalu zbog nepridržavanja uputa.

PREDVIĐENA NAMJENA

- Uređaj je namijenjen obradi količina koje su uobičajene za kućanstvo ili sličnim količinama u neindustrijskoj uporabi.
- Uređaj je prikladan samo za rezanje tvrdih namirnica kao što su kruh, kobasice, povrće ili polutvrđi sir. Rezanje drugih tvari (npr. drva) ili vrlo tvrde hrane (kosti, tvrdi sirevi, duboko smrznuta hrana) nije dopušteno.
- Uređaj nije namijenjen za uporabu u prostorijama s visokom temperaturom zraka ili vlagom (npr. kupaonica) ili prekomjernom prisutnošću prašine. Radna temperatura i vlažnost zraka: od 5 do 35 °C, najviše 85 % relativne vlažnosti zraka i do 2000 m nadmorske visine.
- Uređaj priključite i koristite u skladu sa specifikacijama na natpisnoj pločici (16).

SIGURNOSNE UPUTE

- Uređaj držite izvan dohvata djece. Spriječite djecu da pristupe uređaju i mrežnom priključnom kabeu (9) i ne dopustite im korištenje uređaja. Djeca se ne smiju igrati uređajem, čistiti ga ili izvoditi radove održavanja na njemu.
- Nikada ne dopustite djeci da ostanu u blizini uređaja. Mali dijelovi mogu biti opasni za život ako se progutaju.
- Nikada ne ostavljajte djecu s ambalažnim materijalom bez nadzora. Postoji opasnost od gušenja ambalažnim materijalom.
- Uređaj smiju koristiti osobe sa smanjenim fizičkim, osjetilnim ili mentalnim sposobnostima ili nedostatkom znanja i/ili iskustva ako su pod nadzorom ili su dobile upute o sigurnoj uporabi uređaja i ako su svjesne opasnosti prije, tijekom i nakon uporabe (tijekom čišćenja i održavanja).
- Nemojte rukovati uređajem ako su vam ruke mokre i nemojte uključivati uređaj bez hrane.
- Uređaj se mora isključiti iz mreže nakon svake uporabe! Prije sastavljanja, rastavljanja, čišćenja, u slučaju smetnji, prije promjene pribora ili dodataka koji se pomiču tijekom rada ili kad god uređaj ostane bez nadzora, uvijek izvucite utikač priključnog kabela (8) iz utičnice.
- Nikada ne ostavljajte uređaj bez nadzora kad je uključen!
- Postavite uređaj na čvrstu, ravnu površinu. Ne stavljajte predmete na uređaj.
- Tijekom čišćenja uređaj nije dopušteno uranjati u vodu ili ga držati pod tekućom vodom. Uređaj se ne smije prati u perilici posuđa. Postoji opasnost od strujnog udara.
- Uvijek uhvatite priključni kabel (9) za utikač (8) i nemojte povlačiti kabel. Postoji opasnost od strujnog udara.



- Nemojte stavljati komade namještaja ili druge teške predmete na priključni kabel (9) i pazite da ga ne presavijete, posebno kod utikača (8). Postoji opasnost od strujnog udara.
- Nemojte vući priključni kabel (9) preko vrućih ili oštih mjesta i rubova. Postoji opasnost od strujnog udara.
- Nemojte koristiti adaptere za utikače ili produžetke kabela koji ne zadovoljavaju primjenjive sigurnosne standarde; priključni kabel (9) ne smijete promijeniti!
- Nikada ne izrađujte čvor priključnim kabelom (9) i ne spajajte ga s drugim kabelima.
- Postavite priključni kabel (9) tako da nitko ne stane na njega ili ga ometa. Postoji opasnost od tjelesnih ozljeda.
- Ako je priključni kabel (9) oštećen, mora ga zamijeniti proizvođač, servis ili slična kvalificirana osoba kako bi se izbjegle opasnosti.
- Popravci su potrebni ako je uređaj oštećen ili ako su u kućište ušli tekuća ili strana tijela, ako je bio izložen kiši ili vlazi ili ako ne radi besprijekorno ili je pao na pod. Ako primijetite dim, neobičnu buku ili miris, odmah izvucite utikač priključnog kabela (8) uređaja iz utičnice. U tim slučajevima uređaj više ne smijete koristiti dok ga ne pregleda proizvođač, servisna služba ili slična kvalificirana osoba.
- Nikada ne otvarajte kućište uređaja (1).
- U slučaju nestanka struje uređaj ostaje UKLJUČEN. Kad se vrati struja, uređaj nastavlja s radom.
- Uređaj je potrebno prije svakog uklanjanja oštrice isključiti iz mreže (izvucite utikač priključnog kabela (8) uređaja iz utičnice).
- Budite oprezni pri uklanjanju i čišćenju oštrice. Oštrica je vrlo oštra! Postoji opasnost od tjelesnih ozljeda.
- Za rad koristite samo sastavne dijelove koji spadaju u opseg isporuke. U suprotnom postoji opasnost od tjelesnih ozljeda.
- Pobrinite se da tijekom rada duga kosa, kravata ili široka

odjeća ne dopiru do rotirajuće oštrice uređaja i da se ne uhvate u nju. Postoji opasnost od tjelesnih ozljeda.

- Nikada ne dodirujte rotirajuću oštricu rukama. Postoji opasnost od tjelesnih ozljeda.
- Oštrica je vrlo oštra. Ne dodirujte oštricu rukama. Nikada ne približavajte ruke oštrici. Postoji opasnost od tjelesnih ozljeda.
- Nakon što isključite uređaj, pogon će nastaviti raditi neko vrijeme. Pričekajte da se oštrica zaustavi!
- Ne koristite uređaj bez oštrice.
- Nakon rezanja postavite debljinu rezanja na »0«. U suprotnom postoji opasnost od tjelesnih ozljeda.
- Uređaj treba koristiti s pričvršćenim naslonom za ruku (5) i držačem ostataka hrane (15). Ako veličina i oblik hrane to ne dopuštaju, moguće je koristiti uređaj i bez njih, ali može doći do tjelesnih ozljeda.
- Nikada ne usmjeravajte golim rukama male ostatke hrane u blizinu oštrice. U tom slučaju upotrijebite priloženi držač ostataka hrane (15). U suprotnom postoji opasnost od tjelesnih ozljeda.
- Nikada ne pokušavajte rezati pakiranu ili zamrznutu hranu, kockice leda, hranu s kostima ili veća zrna ili orašaste plodove s ljuskama. Uređaj se može oštetiti.
- Kad uređaj više nije prikladan za uporabu, pobrinite se da se više ne može koristiti.

UPOZORENJA

Pazite da:

- na uređaj ne djeluju izravni izvori topline (npr. grijači);
- uređaj ne obasjava izravno sunčevo svjetlo ili jako umjetno svjetlo;
- izbjegavate kontakt s prskanjem vode, kapljicama vode i agresivnim tekućinama i ne koristite uređaj u blizini vode; uređaj nije dopušteno uroniti u vodu; na uređaj ili pored njega ne stavljate predmete napunjene tekućinama, kao što su vaze ili pića;
- nema otvorenih izvora vatre (npr. zapaljene svijeće) na uređaju ili u njegovoj blizini;
- u uređaj ne uđu strana tijela;
- uređaj neće biti izložen jakim temperaturnim fluktuacijama jer vlaga u zraku može kondenzirati i uzrokovati kratki spoj; ako je uređaj ipak bio izložen jakim temperaturnim fluktuacijama, pričekajte (oko 2 sata) s uporabom da se zagrije do temperature okoline;
- uređaj neće biti izložen prekomjernim vibracijama.

PRIJE UPORABE

Prije prve uporabe uređaj temeljito očistite.



**Opasnost od strujnog udara!
Ne koristite uređaj u blizini sudopera punog vode!**

- Postavite uređaj na ravnu i čistu površinu.

Slika 1

- Uklonite zasun ploče (4) i otpustite kliznu ploču (3).

Slika 2

- Stavite držač ostataka hrane (15) na kliznu ploču (3).

Slika 3

- S pomoću gumba za namještanje (7) postavite odgovarajuću debljinu rezanja (od 0 do 15 mm).
- U početnom području (od 0 do 3 mm) možete precizno namjestiti debljinu tankih kriški (za salamu i šunku).



Opasnost od ozljeda zbog oštire oštrice! Oštrica je vrlo oštra. Ne prilazite oštrici rukama. Nakon što isključite uređaj, pogon će nastaviti raditi neko vrijeme. Kad završite s rezanjem, postavite debljinu reza na 0.

UKLJUČIVANJE/ ISKLUČIVANJE

Slika 12

RS92

- Izvucite priključni kabel (9) za utikač (8) na potrebnu duljinu.

RS94

- Izvucite priključni kabel (9) za utikač (8) na potrebnu duljinu (najviše 100 cm) i polako ispustite. Kabel će ostati na ovoj duljini.
- Uključite utikač priključnog kabela (8) u električnu mrežu.

Slika 4

- Pritisnite gumb za blokiranje (10) da biste isključili sigurnosni sustav. Istodobno pritisnite gumb za uključivanje (11) dok ne sjedne na svoje mjesto i pokrene uređaj.
- Sada možete otpustiti gumb za blokiranje (10) i gumb za uključivanje (11).
- Da biste isključili uređaj, ponovno pritisnite gumb za uključivanje (11).

UPRAVLJANJE BRZINOM (SAMO RS94)

Slika 5

- Okretanjem gumba za namještanje brzine (12) kontrolirate brzinu noža za rezanje (13).
- Za tvrdo suhomesnate proizvode preporučuje se okretanje gumba za namještanje brzine (12) u položaj Max.
- Ako je hrana vrlo mekana (npr. sir), preporučujemo postavljanje brzine na Min.

REZANJE

Slika 6

- Stavite držač ostataka hrane (3) na kliznu ploču (15).
- Uvijek koristite kliznu ploču (3) i držač ostataka hrane (15)! Stavite hranu na kliznu ploču (3) uz naslon za ruku (5) i lagano je pritisnite uz ploču za namještanje (6) s pomoću držača za ostatke hrane (15). Režite laganim guranjem klizne ploče (3) prema rotirajućem nožu za rezanje (13).

Napomene

- Prvo narežite kobasice i sir, a zatim povrće i kruh. Tako ćete uređaj lakše očistiti.



Oprez! Motor se može pregrijati! Nakon maksimalno 5 minuta neprekidne uporabe isključite uređaj i ostavite ga da se ohladi.

RASTAVLJANJE I ČIŠĆENJE

- Uređaj morate očistiti nakon svake uporabe.
- Iz higijenskih razloga uređaj treba očistiti odmah nakon rezanja masne hrane (npr. mesa, kobasica, sira).
- Nož za rezanje morate obrisati do suhoga nakon svakog čišćenja. Ostatci vlage i nitratnih soli sadržanih u hrani mogu uzrokovati koroziju.
- Uređaj ne zahtijeva nikakvo održavanje! Temeljito čišćenje osigurava dugi vijek trajanja uređaja.



Opasnost od strujnog udara! Uređaj nikada ne uranjajte u tekućinu i ne perite pod tekućom vodom ili u perilici posuđa.





**Opasnost od ozljeda zbog pada noža za rezanje (13)!
Prije čišćenja uređaja izvadite utikač (8) iz utičnice i uklonite nož za rezanje (13). Nemojte držati nož za rezanje (13) za površinu rezanja, nego za zaštitu noža za rezanje (14).**

Oprez! Nemojte koristiti gruba sredstva za čišćenje. Površine uređaja mogu se oštetiti.

UKLANJANJE I PONOVO POSTAVLJANJE NOŽA ZA REZANJE (13)

Slika 7, 8

- Stavite kliznu ploču (3) u položaj kako bi nož za rezanje (13) bio dostupan.
 - Uklonite zaštitu noža za rezanje (14). Da biste to učinili, gurnite zaštitu rukom u suprotnom smjeru od rezanja.
 - Zakrenite držač noža za rezanje u smjeru kazaljke na satu i postavite ga u okomit položaj.
 - Izvucite nož za rezanje (13). Da biste ponovno postavili nož za rezanje (13), postavite držač noža za rezanje u uspravan položaj i umetnite nož za rezanje (13) u sjedište.
 - Okrenite držač noža za rezanje u smjeru suprotnom od kazaljke na satu i postavite ga u vodoravan položaj.
- Slika 9**
- Postavite zaštitu noža za rezanje (14) na držač noža za rezanje. Obratite pozornost na pravilan položaj.



Opasnost od ozljeda pri uklanjanju i postavljanju noža za rezanje (13)!

Pri ponovnom postavljanju noža za rezanje (13) provjerite je li pravilno postavljen. Držač zaštite noža za

rezanje mora biti u vodoravnom položaju. Pri uklanjanju i stavljanju zaštite noža za rezanje gumb za namještanje (7) mora biti u položaju 

UKLANJANJE I PONOVO POSTAVLJANJE KLIZNE PLOČE (3)

- Pri uklanjanju klizne ploče (3) okrenite gumb za namještanje (7) u položaj .
- Uklonite kliznu ploču (3) s osnovne ploče (2) uzdužnim pokretom.
- Pri ponovnom postavljanju umetnite kliznu ploču (3) u vodilice na osnovnoj ploči (2) i gurnite ih u uzdužnom smjeru.

SPREMANJE



Opasnost od ozljeda zbog oštre oštrice noža za rezanje (13)! Uređaj držite izvan dohvata djece.

- Gumb za namještanje (7) okrenite u položaj .
- Slika 11**
- Kliznu ploču (3) stavite u krajnji desni položaj i zaključajte je zasunom ploče (4).
- Slika 12**
- RS92**
- Priklučni kabel (9) pohranite u predviđeni prostor (17).
- RS94**
- Nježno povucite utikač priključnog kabela (8) i pustite da se savije na željenu duljinu. Zatim ga ponovno lagano povucite i polako ga spustite. Priklučni kabel (9) ostat će na toj duljini.

ZBRINJAVANJE OTPADNOG UREĐAJA

 Odložite ambalažu na ekološki prihvatljiv način. Ovaj je uređaj u skladu s Europskom direktivom 2012/19/EU o otpadnoj električnoj i elektronskoj opremi (engl. Waste Electrical and Electronic Equipment – WEEE). Direktivom se uspostavlja jedinstveni europski okvir za povrat i recikliranje otpadnih uređaja u skladu s odredbama. Pitajte stručnog

prodavača o trenutanim odlagalištima.

Ambalaža je izrađena od ekološki prihvatljivih materijala koji se mogu isporučiti na recikliranje na lokalnim mjestima za prikupljanje otpada. Kad je vaš proizvod istrošen, nemojte ga bacati u kućni otpad radi zaštite okoliša, nego ga predajte na odgovarajuće mjesto za prikupljanje takvog otpada. O sabirnim mjestima i njihovom radnom vremenu možete doznati u nadležnom gradskom uredu.

TUMAČENJE SIMBOLA I DODATNE INFORMACIJE



Izjava EU o sukladnosti

Od proizvođača možete zatražiti EU izjavu o sukladnosti. Proizvodi označeni simbolom CE udovoljavaju zahtjevima svih primjenjivih direktiva EZ-a.

Skenirajte QR kôd i posjetite našu mrežnu stranicu www.eurel-products.si/servis/. Tamo ćete pronaći detaljne informacije i daljnje videoupute za uporabu uređaja i odgovarajuće dodatne opreme. Sljedeći simboli i riječi upozorenja koriste se u našim uputama za uporabu, na uređaju i/ili na ambalaži ili se koriste za prikaz dodatnih informacija.



Ovaj simbol označava da je prije prve uporabe proizvoda potrebno pročitati upute za uporabu.



Ovaj simbol označava električne uređaje koji odgovaraju razredu zaštite II.



Ovaj simbol označava posebne propise za zbrinjavanje starih uređaja (vidi poglavlje “Zbrinjavanje otpadnog uređaja”).

Stari uređaji ne spadaju u kućni otpad! Simbol nasuprot označava da ovaj uređaj podliježe Direktivi 2012/19/EU. Ova smjernica navodi da se ovaj uređaj ne smije odlagati u uobičajeni kućni otpad na kraju svojeg životnog vijeka, nego se mora odlagati na posebno određena mjesta za skupljanje, centre za recikliranje ili odlagališta.

IZJAVA O JAMSTVU

Davatelj jamstva jamči za svojstva ili besprijekoran rad u jamstvenom roku od 2 godine, koji započinje isporukom robe potrošaču, što dokazuje priloženim jamstvenim listom i potvrđenim originalnim računom (naziv i sjedište tvrtke koja je prodala proizvod u maloprodaji, pečat, datum prodaje i potpis)

IZJAVLJUJEMO:

- da će proizvod ispravno funkcionirati unutar tehničkih specifikacija tijekom jamstvenog razdoblja, sve dok ga koristite u skladu s njegovom namjenom i uputama za uporabu
- da ćemo se na vaš zahtjev, ako je podnesen u jamstvenom roku, o vlastitom trošku pobrinuti za otklanjanje kvarova i nedostataka na proizvodu koji bi uzrokovali neispravan rad proizvoda, najkasnije u roku od 45 dana od dana prijave nedostatka.

Ako proizvod nije popravljen u navedenom roku, zamijenit ćemo ga novim na vaš zahtjev. Jamstveni rok se produljuje tijekom trajanja popravka.

POPRAVKI TIJEKOM JAMSTVENOG ROKA

Za popravke tijekom jamstvenog roka ostvarite jamstvo s originalnim računom. Zahtjevu također priložite jamstveni list uređaja.

Upozorenje! Naziv i sjedište prodavatelja te datum isporuke robe potrošaču vidljivi su iz dostavljenog računa koji je kao prilog sastavni dio jamstvenog lista i uvjet njegove valjanosti.

JAMSTVO ISTJEČE U SLUČAJU:

- nepridržavanja uputa za uporabu,
- popravaka koje obavlja neovlaštena osoba,
- ugradnje neoriginalnih komponenti proizvoda,
- nepravilnog rukovanja proizvodom,
- nedostataka nastalih tijekom prijevoza nakon isporuke proizvoda,
- nedostataka zbog nepravilne ugradnje ili nepravilnog održavanja,
- kvarova zbog preniskog ili previsokog napona,
- oštećenja uzrokovanih mehaničkim utjecajima zbog krivnje kupca ili treće strane,
- više sile (poplava, munja, vatra...),
- korištenja uređaja u profesionalnim i profitnim aktivnostima.

PRIJAVA KVAROVA

Kako biste bili sigurni da će vaš slučaj biti brzo obrađen, slijedite ove upute. Prije ponovnog pokretanja proizvoda pročitajte priloženu dokumentaciju i pogledajte videoupute na servisnoj stranici Eurela: <https://eurel-products.si/servis/>. Ako ne možete riješiti problem na ovaj način, obratite se:

EURELOVU CENTRU ZA POMOĆ KORISNICIMA

+ 386 2 621 73 99

customer.service@eurel.si

Radno vrijeme Eurelova centra za pomoć korisnicima: od ponedjeljka do petka od 8.00 do 14.00.

Prije prijave kvara pripremite:

- opis problema,
- račun kojim dokazujete kupnju proizvoda,
- VRSTU i serijski broj proizvoda.

Ako se problem ne može riješiti na ovaj način, dogovoriti ćemo se s vama o slanju proizvoda na servis. Sve potrebne informacije pružit će vam osobe u našem pozivnom centru.

KUPNJA REZERVNIH DIJELOVA
Popis rezervnih dijelova i program dodatne kupnje dostupan je na mrežnoj stranici proizvođača.

ZAJAMČENO VRIJEME SERVISIRANJA
Održavanje proizvoda, rezervne dijelove za proizvod i priključne uređaje osiguravamo 3 godine nakon isteka jamstvenog roka. Za kupnju rezervnih dijelova ili servisiranje proizvoda nakon isteka jamstvenog roka obratite se Eurelovu centru za pomoć korisnicima.

Važno! Zadržavamo pravo izmjene jamstvenih uvjeta. Trenutačni uvjeti dostupni su na mrežnoj stranici proizvođača.
Jamstvo i ostvarivanje jamstvenih zahtjeva ne isključuje prava potrošača koja proizlaze iz odgovornosti prodavatelja za nedostatke na robi. Za jamstvene uvjete i servisiranje uređaja jamči:

Eurel, d. o. o.
Bistriška cesta 54
2319 Poljčane
Slovenija
eurel-products.si

JAMSTVENI LIST

DAVATELJ JAMSTVA:	Eurel, d.o.o., Bistriška cesta 54, 2319 Poljčane, Slovenija
Naziv, sjedište i pečat tvrtke koja je prodala proizvod:	
Naziv proizvoda:	
Vrsta proizvoda:	
Serijski br.:	
Datum prodaje:	
Pečat i potpis:	





Skenirajte QR kôd ili posetite veb-sajt. Ovde ćete moći da dobijete detaljnije informacije o uređaju, dodatna uputstva o načinu upotrebe uređaja, kao i video-uputstva o načinu upotrebe uređaja i njegovih dodataka.

www.eurel-products.si/manual

SI

EN

DE

HR/BIH

RS/BIH

PL

ČESTITAMO NA KUPOVINI VAŠEG NOVOG APARATA.

Dodatne informacije o našim proizvodima možete pronaći na našem veb-sajtu www.eurel-products.si.

Pregled sadržaja

Predviđena upotreba	50
Bezbednosna uputstva	51
Upozorenja	54
Pre upotrebe	54
Uključivanje/isključivanje	55
Upravljanje brzinom (samo RS94)	55
Sečenje	55
Rastavljanje i čišćenje	55
Čuvanje	56
Odlaganje otpadnog aparata	57
Tumačenje simbola i dodatne informacije	57
Garantna izjava	58



Pre upotrebe višenamenske rezalice (u daljem tekstu aparat) po prvi put pažljivo pročitajte uputstva i pridržavajte se svih uputstava za bezbednost i upozorenja, čak i ako vam nije strana upotreba električnih uređaja. Uputstvo za upotrebu pažljivo spremite za buduću upotrebu. Ako aparat prodate ili prosledite, obavezno predajte i ova uputstva za upotrebu.

Ako se ne pridržavate uputstava za pravilnu upotrebu aparata, proizvođač ne snosi odgovornost za štetu nastalu usled nepridržavanja uputstava.

PREDVIĐENA UPOTREBA

- Aparat je osmišljen za obradu količina koje su uobičajene za domaćinstvo ili sličnih količina u neindustrijskoj upotrebi.
- Aparat je pogodan samo za sečenje čvrste hrane, npr. hleba, kobasica, povrća ili polutvrđog sira. Sečenje drugih supstanci (npr. drvo) ili veoma tvrde hrane (kosti, tvrdi sirevi, duboko zamrznuta hrana) nije dozvoljeno.
- Aparat nije osmišljen za upotrebu u prostorijama sa visokom temperaturom ili vlažnošću vazduha (npr. kupatilu) ili prekomernim prisustvom prašine. Radna temperatura i vlažnost vazduha: od 5 °C do 35 °C, maksimalno. 85% relativne vlažnosti vazduha i do 2000 m nadmorske visine.
- Aparat priključite i upotrebljavajte u skladu sa specifikacijama na natpisnoj pločici (16).

BEZBEDNOSNA UPUTSTVA

- Aparat držite van domašaja dece. Sprečite deci pristup aparatu i mrežnom priključnom kablju (9) i nemojte dozvoliti da upotrebljavaju aparat. Deca ne smeju da se igraju sa aparatom, da ga čiste i obavljaju poslove održavanja na njemu.
- Nikada ne dozvolite deci da se zadržavaju u blizini aparata. Mali delovi mogu biti opasni po život ako se progutaju.
- Nikada ne ostavljajte decu bez nadzora sa ambalažnim materijalom. Naime, postoji rizik od gušenja ambalažnim materijalom.
- Aparat mogu upotrebljavati lica sa smanjenim fizičkim, senzornim ili mentalnim sposobnostima ili lica bez znanja i/ili iskustva, pod uslovom da su pod odgovarajućim nadzorom, odnosno da su dobila uputstva o bezbednoj upotrebi aparata i da su svesna potencijalnih opasnosti koje mogu nastati pre, tokom i nakon upotrebe (tokom čišćenja i održavanja).
- Nemojte upravljati aparatom ako imate mokre ruke i ne pokrećite ga, ako u njega niste stavili hranu.
- Aparat treba isključiti iz struje nakon svake upotrebe! Pre sklapanja, rastavljanja, čišćenja, u slučaju smetnji, pre promene pribora ili dodataka koji se tokom rada pomiču, odnosno kad god aparat ostane bez nadzora, uvek isključite priključni kabl (8) iz utičnice.
- Nikada ne ostavljajte aparat bez nadzora kada je uključen!
- Postavite aparat na čvrstu, ravnu površinu. Ne postavljajte predmete na aparat.
- Ni u kom slučaju prilikom čišćenja aparata nije dozvoljeno uroniti ga u vodu ili ga držati pod tekućom vodom. Aparat ne sme da se pere u mašini za pranje sudova. Postoji opasnost od strujnog udara.

- Priključni kabl (9) uvek držite za utikač (8) i nemojte da vučete za kabl. Postoji opasnost od strujnog udara.
- Ne postavljajte komade nameštaja ili druge teške predmete na priključni kabl (9) i pazite da ga ne presavijete, posebno kod utikača (8). Postoji opasnost od strujnog udara.
- Nemojte provoditi priključni kabl (9) preko vrućih ili oštrih mesta i ivica. Postoji opasnost od strujnog udara.
- Nemojte upotrebljavati adaptere utikača ili produžne kablove koji ne zadovoljavaju važeće bezbednosne standarde; priključni kabl (9) ne smete modifikovati!
- Nikada ne upotrebljavajte priključni kabl (9) za pravljenje čvora ili za povezivanje sa drugim kablovima.
- Priključni kabl (9) položite tako da niko ne staje na njega ili da nikoga ne ometa. Postoji rizik od telesnih povreda.
- Ako je priključni kabl (9) oštećen, da bi se izbegle opasnosti mora ga zameniti proizvođač, servisna služba ili slično kvalifikovano lice.
- Popravke su neophodne ako je aparat oštećen ili ako su u kućište došla tečna ili strana tela, ako je bio izložen kiši ili vlazi, ili ako ne radi besprekorno ili je pao na pod. Ako primetite nastajanje dima, neobičnu buku ili miris, odmah isključite utikač priključnog kabla (8) aparata iz utičnice. U tim slučajevima, aparat više ne smete da upotrebljavate dok ga ne pregleda proizvođač, servisna služba ili slično kvalifikovano lice.
- Nikada ne otvarajte kućište aparata (1).
- U slučaju pada električnog napona, aparat ostaje UKLJUČEN. Prilikom ponovnog uspostavljanja električnog napona, aparat nastavlja sa radom.
- Pre svakog skidanja sečiva aparat treba da se isključi iz struje (izvucite utikač priključnog kabla (8) aparata iz utičnice).



- Budite pažljivi prilikom uklanjanja i čišćenja sečiva. Sečivo je veoma oštro! Postoji rizik od telesnih povreda.
- Za rad upotrebljavajte samo sastavne delove koji spadaju u obim isporuke. U protivnom postoji rizik od telesnih povreda.
- Vodite računa da tokom rada duga kosa, kravate ili široka odeća ne sežu do rotirajućeg sečiva aparata i da se ne hvataju u njega. Postoji rizik od telesnih povreda.
- Nikad ne posežite rukama prema rotirajućem sečivu. Postoji rizik od telesnih povreda.
- Sečivo je veoma oštro. Ne dirajte sečivo rukama. Nikada ne približavajte ruke sečivu. Postoji rizik od telesnih povreda.
- Nakon isključivanja, pogon nastavlja da radi još neko vreme. Sačekajte da se sečivo zaustavi!
- Aparat ne upotrebljavajte bez sečiva.
- Nakon sečenja, podesite debljinu reza na „0“. U protivnom postoji rizik od telesnih povreda.
- Aparat treba upotrebljavati zajedno sa postavljenim naslonima za ruke (5) i držačem za ostatke hrane (15). Ako veličina i oblik hrane to ne dozvoljavaju, moguće je upotrebljavati aparat i bez njega, ali može da dođe do telesnih povreda.
- Nikada ne držite male ostatke hrane golim rukama blizu sečiva. U ovom slučaju, upotrebite priloženi držač za ostatke hrane (15). U protivnom postoji rizik od telesnih povreda.
- Nikada ne pokušavajte da isečete upakovanu ili zamrznutu hranu, kockice leda, namirnice sa kostima ili većim jezgrom ili ljuske orašastih plodova. Aparat bi mogao da se ošteti.
- Kad aparat dođe do kraja svog životnog veka, uverite se da više ne može da se upotrebljava.

UPOZORENJA

Pazite da:

- na aparat ne deluju direktni izvori toplote (npr. grejači);
- aparat ne obasjava direktna sunčeva svetlost ili jaka veštačka svetlost;
- izbegavajte kontakt sa špricovima i kapljicama vode i agresivnim tečnostima i ne upotrebljavate aparat u blizini vode; nije dozvoljeno aparat uranjati u vodu. Ne stavljajte predmete pune tečnosti kao što su vaze ili pića na aparat ili pored njega;
- na aparatu ili u njegovoj blizini nema otvorenih izvora vatre (npr. zapaljenih sveća);
- nijedno strano telo ne uđe u njega;
- aparat neće biti izložen jakim temperaturnim oscilacijama, jer u protivnom vlažnost vazduha može da se kondenzuje i izazove kratak spoj. Ako je aparat uprkos tome bio izložen jakim temperaturnim oscilacijama, sačekajte (oko 2 sata) sa upotrebom da se zagreje na temperaturu okruženja;
- aparat ne bude izložen preteranim treskanjima i vibracijama.

PRE UPOTREBE

Pre prve upotrebe temeljno očistite aparat.



**Opasnost od strujnog udara!
Ne upotrebljavajte aparat
blizu lavaboja punog vode!**

- Aparat postavite na ravnu i čistu površinu.

Slika 1

- Otključajte stonu blokadu (4) i oslobodite klizne vođice (3)

Slika 2

- Podesite držač za ostatke hrane (15) na klizne vođice (3).

Slika 3

- Dugmetom za podešavanje (7) podesite odgovarajuću debljinu sečenja (od 0 do 15 mm).
- U početnom području (od 0 do 3 mm) možete precizno da podesite debljinu za tanke kriške (za salamu i šunku)



Rizik od povreda zbog oštrog sečiva! Sečivo je veoma oštro. Nemojte rukama da se približavate sečivu. Kad je aparat isključen, pogon nastavlja da radi još neko vreme. Kad završite sa radom, debljinu sečenja postavite na 0.

UKLJUČIVANJE/ ISKLUČIVANJE

**Slika 12
RS92**

- Isključite priključni kabl (9) za utikač (8) do potrebne dužine.

RS94

- Izvucite priključni kabl (9) za utikač (8) do potrebne dužine (maks. 100 cm) i polako pustite. Kabl će ostati na toj dužini.
- Uključite utikač kabla (8) u struju.

Slika 4

- Za isključivanje bezbednosnog sistema pritisnite dugme za blokiranje (10). Da biste pokrenuli pogon aparata, istovremeno pritisnite i držite dugme za uključivanje (11).
- Sada možete da otpustite dugme za blokiranje (10) i dugme za uključivanje (11).
- Ako želite isključiti aparat, ponovo pritisnite dugme za uključivanje (11).

UPRAVLJANJE BRZINOM

(SAMO RS94)

Slika 5

- Rotiranjem dugmeta za podešavanje brzine (12) kontrolišete brzinu noža za sečenje (13).
- Za suhomesnate proizvode preporučujemo da dugme za podešavanje brzine (12) rotirate u

položaj Max.

- Ako su namirnice veoma mekane (npr. sir), preporučujemo da brzinu postavite na Min.
- Ako je hrana vrlo mekana (npr. sir), preporučujemo postavljanje brzine na Min.

SEČENJE

Slika 6

- Pričvrstite držač za ostatke hrane (15) na klizne vođice (3).
- Uvek upotrebljavajte klizne vođice (3) i držač za ostatke hrane (15)! Namirnicu položite na klizne vođice (3) pored naslona za ruku (5) i nežno je pritisnite sa držačem za ostatke hrane (15) uz podesivu ploču (6). Sečenje izvedite tako što ćete blago gurnuti klizne vođice (3) uz rotirajući nož za sečenje (13).

Napomene

- Prvo isecite kobasice i sir, a tek onda povrće i hleb. Ovo olakšava čišćenje aparata.



Oprez! Motor može da se pregreje! Nakon maksimalno 5 minuta neprekidne upotrebe, isključite aparat i pričekajte da se ohladi.

RASTAVLJANJE I ČIŠĆENJE

- Aparat treba očistiti nakon svake upotrebe.
- Iz higijenskih razloga, aparat treba očistiti odmah nakon sečenja masne hrane (npr. mesa, kobasica, sira).
- Nakon svakog čišćenja, nož za sečenje potrebno je obrisati sve dok ne bude suv. Ostaci vlage i nitratnih soli sadržanih u hrani mogu da izazovu pojavu korozije.

- Aparat ne zahteva nikakvo održavanje! Temeljno čišćenje obezbeđuje dug životni vek aparata.



vodom ili u mašini za pranje sudova.



Rizik od povreda usled pada noža za sečenje (13)! Pre čišćenja aparata izvucite utikač kabla (8) iz struje i uklonite nož za sečenje (13). Nož za sečenje (13) ne hvatajte za površinu sečiva, već za zaštitu noža za sečenje (14).

Oprez! Nemojte upotrebljavati gruba sredstva za čišćenje. Površine aparata mogu da se oštete.

SKIDANJE I PONOVO POSTAVLJANJE NOŽA ZA SEČENJE (13)

Slika 7, 8

- Klizne vođice (3) postavite u položaj da nož za sečenje (13) učinite pristupačnim.
- Uklonite zaštitu noža za sečenje (14). Da biste to uradili, rukom gurnite zaštitu u suprotnom smeru od smera sečenja.
- Uvrnite dršku noža za sečenje u smeru kazaljke na satu i postavite je u vertikalni položaj.
- Izvucite nož za sečenje (13). Za ponovno postavljanje noža za sečenje (13), postavite dršku noža za sečenje u uspravan položaj i ubacite nož za sečenje (13) u sedište.
- Uvrnite dršku noža za sečenje u smeru suprotnom od smera kazaljke na satu i postavite je u horizontalni položaj.

Slika 9

- Postavite zaštitu noža za sečenje (14) na dršku noža za sečenje. Obratite pažnju na pravilan položaj.



Opasnost od povreda prilikom postavljanja noža za sečenje (13)!

Kada ponovo postavljate nož za sečenje (13), uverite se da je pravilno postavljen. Drška zaštite noža za sečenje mora da bude u horizontalnom položaju. Prilikom uklanjanja i postavljanja zaštite noža za sečenje, dugme za podešavanje (7) mora da bude na položaju .

SKIDANJE I PONOVO POSTAVLJANJE KLIZNIH VOĐICA (3)

- Prilikom uklanjanja kliznih vođica (3) okrenite dugme za podešavanje (7) u položaj .
- Uklonite klizne vođice (3) iz stola (2) uzdužnim pokretom.
- Prilikom ponovnog postavljanja umetnite klizne vođice (3) u vodilice na stolu (2) i gurnite ih u uzdužnom smeru.

ČUVANJE



Opasnost od povreda zbog oštrog sečiva noža za sečenje (13)! Aparat držite van domašaja dece.

- Dugme za podešavanje (7) okrenite u položaj .
- **Slika 11**
- Postavite klizne vođice (3) u krajnji desni položaj i zaključajte ih stonom blokadom (4).
- **Slika 12**
- **RS92**
- Pospremite priključni kabl (9) u predviđeni prostor (17).



RS94

- Priključni kabl (8) nežno povucite za utikač i pustite ga da se uvrne do željene dužine. Zatim ga ponovo nežno povucite i polako spustite. Priključni kabl (9) će ostati na toj dužini.

ODLAGANJE OTPADNOG APARATA

 Ambalažu odložite na ekološki prihvatljiv način. Ovaj aparat je u skladu sa Evropskom direktivom 2012/19/EU o otpadnoj električnoj i elektronskoj opremi (Waste Electrical and Electronic Equipment – WEEE). Direktiva određuje jedinstveni

evropski okvir za povratak i reciklažu otpadnih uređaja u skladu sa odredbama. Pitajte profesionalnog prodavca o aktuelnim deponijama. Ambalaža je napravljena od ekološki pogodnih materijala koje možete da predate na reciklažu u lokalnim sabirnim centrima za prikupljanje otpada.

Kada je vaš proizvod dotrajao u svrhu zaštite životne sredine nemojte da ga odlažete među otpad iz domaćinstva, već ga predajte u odgovarajući sabirni centar za prikupljanje takvog otpada. O sabirnim centrima za prikupljanje i njihovom radnom vremenu možete da saznate od nadležne opštinske uprave.

TUMAČENJE SIMBOLA I DODATNE INFORMACIJE



EU deklaracija o usaglašenosti

EU deklaraciju o usaglašenosti možete da zatražite od proizvođača. Proizvodi sa simbolom CE ispunjavaju uslove svih važećih direktiva EK.

Skenirajte QR kod i posetite naš veb-sajt www.eurel-products.si/servis/. Tamo ćete pronaći detaljne informacije i dodatna video-uputstva za upotrebu uređaja i odgovarajućih dodataka.

Sledeći simboli i reči upozorenja upotrebljavaju se u našim uputstvima za upotrebu, na uređaju i/ili na ambalaži ili se upotrebljavaju za prikazivanje dodatnih informacija.



Ovaj simbol označava da je pre prve upotrebe proizvoda neophodno pročitati uputstva za upotrebu.



Ovaj simbol označava električne uređaje koji su u skladu sa zaštitnom klasom II.



Ovaj simbol označava posebne propise za odlaganje starih uređaja (pogledajte odeljak „Odlaganje otpadnog aparata“).

Stari aparati ne spadaju u otpad iz domaćinstva! Simbol nasuprot označava da ovaj uređaj podleže Direktivi 2012/19/EU. U ovoj smernici se navodi da ovaj aparat ne smete da odlažete kao uobičajeni otpad iz domaćinstva na kraju njegovog životnog veka, već morate da ga predate na posebno namenjena mesta prikupljanja, reciklažne centre ili objekte za odlaganje.

GARANTNA IZJAVA

Davalac garancije garantuje karakteristike ili besprekora rad u garantnom roku od 2 godine, koji počinje isporukom robe potrošaču, što se dokazuje priloženim garantnim listom i potvrđenim originalnim računom (ime i registrovano sedište preduzeća koje je prodalo proizvod u maloprodaji, pečat, datum prodaje i potpis prodavca).

IZJAVLJUJEMO:

- da će proizvod u garantnom roku pravilno funkcionisati u okviru tehničkih specifikacija, ako ga upotrebljavate u skladu sa njegovom namenom i uputstvima za upotrebu.
- da ćemo na vaš zahtev, ako je dat u garantnom roku, mi o svom trošku voditi računa o otklanjanju kvarova i nedostataka na proizvodu koji bi sprečili da proizvod pravilno radi, najkasnije do 45 dana od dana prijave kvara.

Ako proizvod nije popravljen u navedenom roku, zamijenit ćemo ga novim na vaš zahtjev. Jamstveni rok se produljuje tijekom trajanja popravka.

POPRAVKE TOKOM GARANTNOG PERIODA

Za popravke tokom garantnog perioda garanciju ostvarujete uz originalni račun. Takođe bi trebalo da podnesete priloženi garantni list aparata

Upozorenje! Firma i sedište prodavca te datum isporuke robe potrošaču evidentni su iz podnesenog računa, koji je kao prilog sastavni deo garantnog lista i uslov za njegovu valjanost.

GARANCIJA PRESTAJE U SLUČAJU:

- nepridržavanja uputstava za upotrebu,
- popravke koju je izvršilo neovlašćeno lice,
- instalacije neoriginalnih komponenti proizvoda,
- nepravilnog rukovanja proizvodom,
- kvarova nastalih tokom transporta nakon isporuke proizvoda,
- kvarova usled nepravilne montaže ili nepravilnog održavanja,
- kvarova zbog pre niskog ili previsokog napona,
- oštećenja izazvanih mehaničkim udarima zbog krivice kupca ili trećeg lica,
- više sile (poplava, munja, vatra...),
- upotrebe aparata u profesionalnim i komercijalnim delatnostima.

PRIJAVA KVAROVA

Za obezbeđivanje brze obrade vašeg slučaja, molimo da pratite sledeća uputstva. Pre nego što ponovo pokrenete proizvod, pročitajte priloženu dokumentaciju i pogledajte video-uputstva na stranici Eurelove servisne stranice: <https://eurel-products.si/servis/>. Ako problem potraje na način da ne možete da ga otklonite, molimo obratite se:

EURELOVOM CENTRU ZA KORISNIČKU PODRŠKU

 + 386 2 621 73 99

 customer.service@eurel.si

Radno vreme Eurelovog centra za korisničku podršku: od ponedeljka do petka, 8.00 do 14.00 časova



Pre nego što prijavite kvar, pripremite:

- opis problema,
- račun koji dokazuje kupovinu proizvoda,
- TIP i serijski broj proizvoda.

Ako problem ne može da se reši na pomenuti način, dogovorićemo se sa vama za predaju proizvoda na servis. Sve potrebne informacije u ovom slučaju pružiće vam lica iz našeg pozivnog centra.

KUPOVINA REZERVNIH DELOVA

Lista rezervnih delova i programa za kupovinu dostupna je na veb-sajtu proizvođača.

GARANTOVANO VREME SERVISA

Održavanje proizvoda, rezervni delovi za proizvod i priključni aparati obezbeđeni su 3 godine nakon isteka garantnog roka. Da biste kupili

rezervne delove ili servisirali proizvod nakon isteka garantnog perioda, obratite se Eurelovom centru za korisničku podršku.

Važno! Zadržavamo pravo izmene garantnih uslova. Trenutni uslovi i odredbe dostupni su na veb-sajtu proizvođača.

Garancija i ostvarivanje zahteva iz naslova garancije ne isključuju prava potrošača koja proizilaze iz odgovornosti prodavca za neispravnost robe.

Garantni uslovi i servisiranje aparata su zagarantovani od strane:

Eurel, d. o. o.

Bistriška cesta 54
2319 Poljčane
Slovenija

eurel-products.si

SI

EN

DE

HR/BIH

RS/BIH

PL

GARANTNI LIST

DAVALAC GARANCIJE:	Eurel, d.o.o., Bistriška cesta 54, 2319 Poljčane, Slovenija
Firma, sedište i pečat firme koja je prodala proizvod:	
Naziv proizvoda:	
Tip proizvoda:	
Serijski br:	
Datum prodaje:	
Pečat i potpis:	



www.eurel-products.si/manual

Zeskanuj kod QR lub odwiedź stronę internetową. Tutaj można uzyskać bardziej szczegółowe informacje na temat urządzenia, dodatkowe instrukcje dotyczące korzystania z urządzenia oraz instrukcje wideo dotyczące korzystania z urządzenia i jego akcesoriów.

GRATULUJEMY ZAKUPU NOWEGO URZĄDZENIA.

Więcej informacji na temat naszych produktów można znaleźć na naszej stronie internetowej www.eurel-products.si.

Spis treści

Przeznaczenie	61
Uwagi dotyczące bezpieczeństwa	62
Ostrzeżenia	65
Przed użyciem	66
On/off	66
Regulacja prędkości (tylko rs94)	66
Cięcie	67
Demontaż i czyszczenie	67
Przechowywanie	68
Utylizacja odpadów	68
Objaśnienie symboli i dodatkowe informacje	69
Oświadczenie gwarancyjne	70





Przed pierwszym użyciem krajalnicy wielofunkcyjnej (zwanej dalej urządzeniem) należy uważnie przeczytać instrukcję i przestrzegać wszystkich wskazówek bezpieczeństwa i ostrzeżeń, nawet jeśli użytkownik jest zaznajomiony z obsługą urządzeń elektrycznych. Instrukcję obsługi należy starannie zachować na przyszłość. W przypadku sprzedaży lub przekazania urządzenia należy również przekazać niniejszą instrukcję obsługi.

W przypadku nieprzestrzegania instrukcji prawidłowego użytkowania urządzenia, producent nie ponosi odpowiedzialności za jakiegokolwiek szkody powstałe w wyniku nieprzestrzegania tych instrukcji.

PRZEZNACZENIE

- Urządzenie jest przeznaczone do przetwarzania ilości typowych dla gospodarstw domowych lub podobnych ilości w zastosowaniach nieprzemysłowych. Zastosowanie nieprzemysłowe obejmuje zastosowanie w kuchniach dla pracowników sklepów, biur, gospodarstw rolnych lub innych przedsiębiorstw handlowych, a także dla gości w pensjonatach, małych hotelach i podobnych obiektach mieszkalnych.
- Urządzenie nadaje się wyłącznie do krojenia produktów stałych, np. chleba, kiełbas, warzyw lub półtwardego sera. Krojenie innych substancji (np. drewna) lub bardzo twardej żywności (kości, twarde serów, żywności głęboko mrożonej) jest niedozwolone.
- Urządzenie nie jest przeznaczone do użytku w

pomieszczeniach o wysokiej temperaturze lub wilgotności (np. w łazience) lub przy nadmiernym zapyleniu. Temperatura pracy i wilgotność: od 5°C do 35°C, maks. 85% wilgotności względnej i do 2000 m nad poziomem morza.

- Podłącz i używaj urządzenia zgodnie ze specyfikacjami na tabliczce znamionowej (16).

UWAGI DOTYCZĄCE BEZPIECZEŃSTWA

- Urządzenie należy przechowywać w miejscu niedostępnym dla dzieci. Dzieci należy trzymać z dala od urządzenia i przewodu zasilającego (9) i nie pozwalać im na korzystanie z urządzenia. Dzieci nie powinny bawić się, czyścić ani przeprowadzać prac konserwacyjnych urządzenia.
- Nigdy nie pozwalaj dzieciom przebywać w pobliżu urządzenia. Połknięcie małych części może stanowić zagrożenie dla życia.
- Nigdy nie należy pozostawiać dzieci bez nadzoru z materiałem opakowaniowym. Istnieje bowiem ryzyko uduszenia się materiałem opakowaniowym.
- Urządzenie może być używane przez osoby o ograniczonych zdolnościach fizycznych, sensorycznych lub umysłowych lub osoby nieposiadające wiedzy i/lub doświadczenia, pod warunkiem, że są one odpowiednio nadzorowane lub poinstruowane w zakresie bezpiecznego użytkowania urządzenia i są świadome potencjalnych zagrożeń, które mogą wystąpić przed, w trakcie i po użyciu (podczas czyszczenia i konserwacji).
- Nie używaj urządzenia, jeśli masz mokre ręce i nie uruchamiaj go, jeśli nie włożyłeś do niego żywności.
- Urządzenie musi być odłączone od zasilania po każdym użyciu! Zawsze wyjmuj wtyczkę sieciową



(8) z gniazdka przed montażem, demontażem, czyszczeniem, w przypadku zakłóceń, przed wymianą akcesoriów, które poruszają się podczas pracy, lub za każdym razem, gdy urządzenie jest pozostawione bez nadzoru.

- Nigdy nie pozostawiaj włączonego urządzenia bez nadzoru!
- Urządzenie należy ustawić na twardej, płaskiej powierzchni. Nie kłaść żadnych przedmiotów na urządzeniu.
- Podczas czyszczenia urządzenia nie wolno zanurzać go w wodzie ani trzymać pod bieżącą wodą. Urządzenia nie wolno myć w zmywarce do naczyń. Istnieje ryzyko porażenia prądem elektrycznym.
- Przewód zasilający (9) należy zawsze chwytać za wtyczkę (8) i nie ciągnąć za niego. Istnieje ryzyko porażenia prądem elektrycznym.
- Nie należy stawiać mebli ani innych ciężkich przedmiotów na przewodzie zasilającym (9) i należy uważać, aby go nie zaginać, zwłaszcza przy wtyczce sieciowej (8). Istnieje ryzyko porażenia prądem elektrycznym.
- Nie należy prowadzić przewodu zasilającego (9) nad gorącymi lub ostrymi miejscami lub krawędziami. Istnieje ryzyko porażenia prądem elektrycznym.
- Nie należy używać adapterów wtyczek lub przedłużaczy, które nie są zgodne z obowiązującymi normami bezpieczeństwa; nie wolno modyfikować przewodu zasilającego (9)!
- Nigdy nie rób węzłów na kablu zasilania (9) i nie łącz go z innymi kablami.
- Przewód zasilający (9) należy umieścić w taki sposób, aby nikt nie mógł na niego nadepnąć ani go zablokować. Istnieje ryzyko odniesienia obrażeń ciała.
- Jeśli przewód zasilający (9) jest uszkodzony, musi zostać wymieniony przez producenta, serwis naprawczy lub

osobę o podobnych kwalifikacjach w celu uniknięcia zagrożeń.

- Naprawa jest konieczna, jeśli urządzenie zostało uszkodzone, jeśli do wnętrza obudowy dostała się ciecz lub ciała obce, jeśli zostało wystawione na działanie deszczu lub wilgoci, jeśli nie działa prawidłowo lub jeśli spadło na podłogę. W przypadku wykrycia dymu, nietypowych dźwięków lub zapachów należy natychmiast wyjąć wtyczkę sieciową (8) urządzenia z gniazdka. W takich przypadkach nie wolno ponownie używać urządzenia, dopóki nie zostanie ono sprawdzone przez producenta, serwis naprawczy lub osobę o podobnych kwalifikacjach.
- Nigdy nie należy otwierać obudowy urządzenia (1).
- W przypadku przerwy w dostawie prądu urządzenie pozostaje WŁĄCZONE. Po przywróceniu zasilania sieciowego urządzenie kontynuuje pracę.
- Przed każdorazowym wyjęciem ostrza należy odłączyć urządzenie od sieci (wyciągnąć wtyczkę przewodu sieciowego (8) urządzenia z gniazdka).
- Zachowaj ostrożność podczas wyjmowania i czyszczenia ostrza. Ostrze jest bardzo ostre! Istnieje ryzyko obrażeń ciała.
- Do obsługi urządzenia należy używać wyłącznie elementów wchodzących w zakres dostawy. W przeciwnym razie istnieje ryzyko obrażeń ciała.
- Podczas pracy należy uważać, aby długie włosy, krawaty lub szeroka odzież nie dostały się do obracającego się ostrza urządzenia. Istnieje ryzyko obrażeń ciała.
- Nigdy nie sięgaj rękami w kierunku obracającego się ostrza. Istnieje ryzyko obrażeń ciała.
- Ostrze jest bardzo ostre. Nie dotykaj ostrza rękami. Nigdy nie zbliżaj rąk do ostrza. Istnieje ryzyko obrażeń ciała.
- Po wyłączeniu napęd pracuje jeszcze przez pewien



- czas. Należy poczekać, aż ostrze się zatrzyma!
- Nie należy używać urządzenia bez ostrza.
 - Po zakończeniu cięcia należy ustawić grubość cięcia na "0". W przeciwnym razie istnieje ryzyko obrażeń ciała.
 - Urządzenie musi być używane z zamontowanym podłokietnikiem (5) i uchwytem na resztki żywności (15). Jeśli rozmiar i kształt żywności na to nie pozwala, urządzenie może być używane również bez nich, ale może to spowodować obrażenia ciała.
 - Nigdy nie przesuwaj gołymi rękami drobnych resztek jedzenia w okolice ostrza. W takim przypadku należy użyć dołączonego uchwytu na resztki żywności (15). W przeciwnym razie istnieje ryzyko obrażeń ciała.
 - Nigdy nie należy kroić zapakowanej lub mrożonej żywności, kostek lodu, żywności z kośćmi lub dużymi ziarnami, ani orzechów z łupinami. Może to spowodować uszkodzenie urządzenia.
 - Kiedy żywotność urządzenia dobiegnie końca, należy upewnić się, że nie nadaje się już do użytku.

OSTRZEŻENIA

Należy uważać, aby:

- nie narażać urządzenia na bezpośrednie działanie źródeł ciepła (np. grzejników);
- nie narażać urządzenia na bezpośrednie działanie promieni słonecznych lub silnego światła sztucznego;
- unikać kontaktu z przyskaniem, kroplami wody i agresywnymi cieczami oraz nie używać urządzenia w pobliżu wody; urządzenia nie wolno zanurzać w wodzie. nie umieszczać na urządzeniu lub w jego pobliżu przedmiotów wypełnionych płynami, np. wazonów lub napojów;
- na urządzeniu ani w jego pobliżu nie umieszczać otwartych źródeł ognia (np. płonących świec);
- do wnętrza urządzenia nie dostały się ciała obce;

- urządzenia nie narażać na silne wahania temperatury, w przeciwnym razie wilgoć w powietrzu może się skroplić i spowodować zwarcie. Jeżeli mimo wszystko urządzenie było narażone na duże wahania temperatury, należy przed użyciem odczekać (ok. 2 godziny), aż ogrzeje się do temperatury otoczenia;
- aby urządzenie nie było narażone na nadmierne drgania i wibracje.

PRZED UŻYCIEM

Przed pierwszym użyciem urządzenia należy dokładnie przeczytać.



Ryzyko porażenia prądem!
Nie używaj urządzenia w pobliżu zlewu pełnego wody!

- Umieść urządzenie na płaskiej i czystej powierzchni.
- Rys. 1**
- Odblokuj zatrzask stolika (4) i zwolnij sanki ślizgowe (3).
- Rys. 2**
- Umieść uchwyt na resztki żywności (15) na sankach ślizgowych (3).
- Rys. 3**
- Za pomocą pokrętki regulacji (7) ustaw odpowiednią grubość cięcia (od 0 do 15 mm).
 - W początkowym zakresie (od 0 do 3 mm) można precyzyjnie ustawić grubość cienkich plasterków (w przypadku kiełbasy i szynki).



Ryzyko obrażeń z powodu ostrego ostrza! Ostrze jest bardzo ostre. Trzymaj ręce z dala od ostrza. Po wyłączeniu urządzenia napęd będzie działał jeszcze przez pewien czas. Po zakończeniu pracy ustaw grubość cięcia na 0.

ON/OFF

Rys. 12
RS92

- Wyciągnij przewód zasilający (9) za wtyczkę (8) do wymaganej długości.
- RS94**

- Wyciągnij przewód zasilający (9) za wtyczkę (8) do wymaganej długości (maks. 100 cm) i powoli zwolnij. Kabel pozostanie na tej długości.
- Włącz wtyczkę sieciową (8) do gniazda zasilania.

Rys. 4

- Naciśnij przycisk blokady (10), aby wyłączyć system bezpieczeństwa. Jednocześnie naciśnij przycisk zasilania (11), aż do zablokowania i uruchomienia napędu urządzenia.
- Teraz można zwolnić przycisk blokady (10) i przycisk ON (11).
- Aby wyłączyć urządzenie, ponownie naciśnij przycisk ON (11).

REGULACJA PRĘDKOŚCI (TYLKO RS94)

Rys. 5

- Obracając pokrętkę regulacji prędkości (12), można kontrolować prędkość ostrza tnącego (13).
- W przypadku twardych wędlin zalecamy ustawienie pokrętki regulacji prędkości (12) w położeniu Max.



- Jeśli żywność jest bardzo miękka (np. ser), zalecamy ustawienie prędkości na Min.

CIĘCIE

Rys. 6

- Przymocuj uchwyt na resztki żywności (15) do sanek ślizgowych (3).
- Zawsze używaj sanek ślizgowych (3) i uchwytu na resztki żywności (15)! Umieść żywność na sankach ślizgowych (3) przy podłokietniku (5) i delikatnie dociśnij ją do płyty regulacyjnej (6) za pomocą uchwytu na resztki żywności (15). Wykonaj operację krojenia, delikatnie dociskając sanki ślizgowe (3) do obracającego się ostrza tnącego (13).

Uwagi

- Najpierw należy pokroić kielbasę i ser, a następnie warzywa i chleb. Ułatwia to czyszczenie urządzenia.



Uwaga! Silnik może się przegrzać! Po maksymalnie 5 minutach ciągłej pracy należy urządzenie wyłączyć i odczekać, aż ostygnie.

• DEMONTAŻ I CZYSZCZENIE

- Urządzenie należy czyścić po każdym użyciu.
- Ze względów higienicznych urządzenie należy oczyścić natychmiast po krojeniu tłustych potraw (np. mięsa, wędlin, sera).
- Po każdym czyszczeniu ostrze tnące należy wytrzeć do sucha. Pozostałości wilgoci i soli azotanowych zawartych w żywności mogą powodować korozję.

- Urządzenie nie wymaga konserwacji! Dokładne czyszczenie zapewni długą żywotność urządzenia.



Ryzyko porażenia prądem! Nigdy nie zanurzaj urządzenia w cieczy, nie myj go pod bieżącą wodą ani w zmywarce.



Ryzyko obrażeń wskutek spadającego ostrza tnącego (13)! Przed czyszczeniem urządzenia należy wyciągnąć wtyczkę sieciową (8) z gniazdka i zdjąć ostrze tnące (13). Nie chwytaj ostrza tnącego (13) za powierzchnię tnącą, lecz za osłonę ostrza (14).

Uwaga! Nie używaj agresywnych środków czyszczących. Może to spowodować uszkodzenie powierzchni urządzenia.

DEMONTAŻ I PONOWNY MONTAŻ OSTRZA TNĄCEGO (13)

Rys. 7, 8

- Ustaw sanki ślizgowe (3) w takiej pozycji, aby ostrze tnące (13) było dostępne.
- Zdejmij osłonę ostrza tnącego (14). W tym celu należy ręcznie popchnąć osłonę w kierunku przeciwnym do kierunku cięcia.
- Obróć uchwyt ostrza tnącego w prawo i ustaw go w pozycji pionowej.
- Wyciągnij ostrze tnące (13). Aby ponownie zamontować ostrze tnące (13), ustaw uchwyt ostrza tnącego w pozycji pionowej i włóż ostrze tnące (13) do gniazda.
- Obróć uchwyt ostrza tnącego w kierunku przeciwnym do ruchu wskazówek zegara i ustaw go w pozycji poziomej.

Rys. 9

- Umieść osłonę ostrza tnącego (14) na uchwyt ostrza tnącego. Zwróć uwagę na prawidłową pozycję.



Ryzyko obrażeń podczas demontażu i montażu ostrza tnącego(13)!

Podczas ponownego montażu ostrza tnącego (13) należy upewnić się, że jest on prawidłowo ustawiony. Uchwyt osłony ostrza tnącego musi znajdować się w pozycji poziomej. Podczas demontażu i montażu osłony ostrza tnącego pokrętko regulacji (7) musi znajdować się w pozycji .

DEMONTAŻ I PONOWNY MONTAŻ SANEK ŚLIZGOWYCH (3)

Rys. 10

- Podczas demontażu sanek ślizgowych (3) należy obrócić pokrętko regulacji (7) w położenie .
- Zdejmij sanki ślizgowe (3) ze stolika (2) ruchem wzdłużnym.
- Podczas ponownego montażu, wsuń sanki ślizgowe (3) w prowadnice na stoliku (2) i przesuń je w kierunku wzdłużnym.

PRZECHOWYWANIE



Ryzyko zranienia ostrym ostrzem tnącym (13)!

Urządzenie należy przechowywać w miejscu niedostępnym dla dzieci.

- Przekręć pokrętko regulacji (7) w położenie .

Rys. 11

- Ustaw sanki ślizgowe (3) w skrajnym prawym położeniu i zablokuj je zatrzaskiem stolika (4).

Rys. 12

RS92

- Schowaj przewód zasilający (9) w przewidzianym do tego miejscu (17).

RS94

- Delikatnie pociągnij wtyczkę sieciową (8) i pozwól mu zwinąć się do żądanej długości. Następnie ponownie delikatnie pociągnij i powoli puść. Przewód sieciowy (9) pozostanie na tej długości..

UTYLIZACJA ODPADÓW



Opakowanie należy utylizować w  sposób przyjazny dla środowiska. To urządzenie jest zgodne z dyrektywą europejską 2012/19/UE w sprawie zużytego sprzętu elektrycznego i elektronicznego (WEEE). Dyrektywa ustanawia jednolite europejskie ramy zwrotu i recyklingu zużytych urządzeń zgodnie z przepisami. Zapytaj specjalistycznego sprzedawcę o aktualne składowiska odpadów. Opakowanie wykonane jest z materiałów przyjaznych dla środowiska, które można oddać do recyklingu w lokalnych punktach zbiórki odpadów. Kiedy Twój produkt się zużyje, w trosce o środowisko nie wyrzucaj go razem z odpadami domowymi, lecz oddaj do odpowiedniego punktu zbiórki tego typu odpadów. Informacje na temat punktów zbiórki i godzin ich pracy można uzyskać we właściwym urzędzie gminy.

OBJAŚNIENIE SYMBOLI I DODATKOWE INFORMACJE



Deklaracja zgodności UE

Możesz poprosić producenta o deklarację zgodności UE. Produkty oznaczone symbolem CE spełniają wymagania wszystkich obowiązujących dyrektyw WE.

Zeskanuj kod QR i odwiedź naszą stronę internetową www.eurel-products.si/servis/. Znajdziesz tam szczegółowe informacje i dalsze instrukcje wideo dotyczące korzystania z urządzenia i odpowiednich akcesoriów.

Poniższe symbole i słowa ostrzegawcze zostały użyte w naszej instrukcji obsługi, na urządzeniu i/lub opakowaniu lub służą do wskazania dodatkowych informacji.



Ten symbol oznacza, że przed pierwszym użyciem produktu należy zapoznać się z instrukcją obsługi.



Ten symbol oznacza urządzenia elektryczne odpowiadające II klasie ochrony.



Ten symbol oznacza specjalne przepisy dotyczące utylizacji starych urządzeń (patrz rozdział „Utylizacja odpadów”).

Stare urządzenia nie mogą być wyrzucane do odpadów domowych! Symbol obok oznacza, że do tego urządzenia ma zastosowanie dyrektywa 2012/19/UE. Niniejsza wytyczna stanowi, że po zakończeniu okresu użytkowania urządzenia nie należy go wyrzucać razem ze zwykłymi odpadami domowymi, lecz należy go przekazać do specjalnie wyznaczonych punktów zbiórki, ośrodków recyklingu lub zakładów utylizacji.

OŚWIADCZENIE GWARANCYJNE

Gwarant gwarantuje sprawność lub bezawaryjne działanie produktu przez okres gwarancyjny wynoszący 2 lata, licząc od daty dostarczenia towaru konsumentowi, czego dowodem jest załączona karta gwarancyjna oraz oryginał potwierdzonej faktury (nazwa i siedziba sprzedawcy, pieczęć, data sprzedaży i podpis sprzedawcy).

DEKLARUJEMY:

- że produkt będzie działał prawidłowo w okresie gwarancyjnym w zakresie specyfikacji technicznych, o ile będzie używany zgodnie z jego przeznaczeniem i instrukcją obsługi.
- że na żądanie użytkownika w okresie gwarancyjnym naprawimy na nasz koszt wszelkie wady lub braki produktu, które powodują jego nieprawidłowe działanie, w ciągu maksymalnie 45 dni od daty powiadomienia o wadzie.

Jeśli produkt nie zostanie naprawiony w tym okresie, na żądanie użytkownika wymienimy go na nowy. Okres gwarancji zostanie przedłużony o okres naprawy.

NAPRAWY W OKRESIE GWARANCYJNYM
W przypadku napraw w okresie gwarancyjnym należy ubiegać się o gwarancję na podstawie oryginalnej faktury. Do zgłoszenia należy również dołączyć kartę gwarancyjną urządzenia
Ostrzeżenie! Nazwa i siedziba sprzedawcy oraz data dostarczenia towaru do konsumenta znajdują się na dostarczonej fakturze, która stanowi załącznik do karty gwarancyjnej i jest warunkiem jej ważności.

GWARANCJA WYGASA W PRZYPADKU:

- nieprzestrzegania instrukcji obsługi,
- napraw wykonywanych przez osoby nieuprawnione,
- instalacji nieoryginalnych elementów produktu,
- niewłaściwego obchodzenia się z produktem,
- wad powstałych podczas transportu po dostarczeniu produktu,
- wad spowodowanych nieprawidłową instalacją lub niewłaściwą konserwacją,
- awarii spowodowanych zbyt niskim lub zbyt wysokim napięciem,
- uszkodzeń spowodowanych uderzeniami mechanicznymi z winy kupującego lub osoby trzeciej,
- działania siły wyższej (powódź, uderzenie pioruna, pożar itp.),
- użytkownika urządzenia w działalności zawodowej i komercyjnej.

ZGŁASZANIE USTEREK

Aby zapewnić szybkie rozpatrzenie sprawy, należy postępować zgodnie z poniższymi instrukcjami. Przed ponownym uruchomieniem produktu należy zapoznać się z dostarczoną dokumentacją i obejrzeć instrukcje wideo na stronie serwisu Eurel: <https://eurel-products.si/servis/>. Jeśli nie uda się rozwiązać problemu w ten sposób, prosimy o kontakt:

Centrum Obsługi Klienta EUREL

+ 386 2 621 73 99

customer.service@eurel.si

Godziny otwarcia Centrum Obsługi Klienta Eurel: od poniedziałku do piątku, 08:00 - 14:00



Przed zgłoszeniem usterki należy przygotować:

- opis problemu,
- rachunek potwierdzający zakup produktu,
- TYP i numer seryjny produktu.

Jeśli problemu nie da się rozwiązać w ten sposób, zlecimy serwisowanie produktu. W takim przypadku wszystkie niezbędne informacje zostaną przekazane przez nasze centrum obsługi telefonicznej.

ZAKUP CZĘŚCI ZAMIENNYCH
Lista części zamiennych i program zakupów są dostępne na stronie internetowej producenta.

GWARANTOWANY CZAS SERWISOWANIA
Gwarantujemy konserwację produktu, części zamiennych do produktu i sprzętu przez 3 lata po upływie

okresu gwarancji. Aby zakupić części zamienne lub serwisować produkt po upływie okresu gwarancyjnego, należy skontaktować się z Centrum Obsługi Klienta firmy Eurel.

Ważne! Zastrzegamy sobie prawo do zmiany warunków gwarancji. Aktualne warunki są dostępne na stronie internetowej producenta. Gwarancja oraz dochodzenie roszczeń z tytułu gwarancji nie wyłączają uprawnień konsumenta wynikających z odpowiedzialności sprzedawcy za wady towaru. Warunki gwarancji oraz serwisowanie urządzenia są gwarantowane przez:

Eurel, d. o. o.
Bistriška cesta 54
2319 Poljčane
Słowenia
eurel-products.si

KARTA GWARANCYJNA

GWARANT:	Eurel, d.o.o., Bistriška cesta 54, 2319 Poljčane, Slovenija
Nazwa, siedziba i pieczęć firmy, która sprzedała produkt:	
Nazwa produktu:	
Typ produktu:	
Nr seryjny:	
Data sprzedaży:	
Pieczęć i podpis:	

PROIZVAJALEC / MANUFACTURER / HERSTELLER

Eurel d. o. o.
Bistriška cesta 54
2319 Poljčane SLOVENIJA
www.eurel-products.si

SLO 080 72 72
EU +386 2 621 73 99

